

Kairos

/

Architectural  
Hardware

/

Colección  
Viefe 2026

*Viefe 2026*

*Te damos la bienvenida al primer catálogo-magazine de Viefe. Una publicación pensada para profesionales que buscan ir más allá de los productos. Aquí presentamos nuestras colecciones con profundidad, compartimos los criterios de diseño y las tendencias que guían nuestras propuestas. Un recurso para inspirar proyectos y facilitar decisiones con la garantía estética y de calidad de Viefe.*





# Architectural Hardware Kairos

En Viefè hemos rescatado el concepto Kairos de la cultura mediterránea para dar forma a la nueva colección que estás a punto de descubrir. Kairos 2026 celebra el impulso que nos lleva a actuar con determinación, pero sin prisas. A diseñar con conciencia y a transformar los espacios mediante accesorios cargados de significado, estéticamente perfectos en sus formas, materiales y acabados. En definitiva, ese instante que sucede cuando los complementos de un proyecto están elegidos y solo falta instalarlos en su entorno definitivo.

Con Kairos 26, nuestra marca avanza un paso más hacia el universo del *architectural hardware*. Y lo hace ofreciendo series completas de accesorios –creadas por reconocidos diseñadores de todo el mundo– que permiten planificar interiores con una misma línea visual. Son soluciones que se adaptan a distintas tipologías de espacios, integrándose en paredes, suelos, puertas correderas, muebles o electrodomésticos, con elegancia y absoluta coherencia.

La inteligencia de lo minimal, por KASCHKASCH

p. 10-15



Series Viefé: detalles que conectan espacios  
Boto, Fase, Brooklyn, Casey y Luv

p. 46-99



Tendencias: una nueva manera de vivir la cocina

p. 16-21



Viefé Unconditionals: diseño que permanece

p. 100-113



BUDDE conecta a las personas con los espacios

p. 22-27



Tiradores para puertas: el arte conquista las puertas

p. 114-127



Historia y orígenes: nuestras raíces están en la artesanía

p. 28-33



Gama de acabados: acabados que imprimen carácter

p. 128-149



Selección especial madera: trabajamos la madera con pasión

p. 34-45



Detalles técnicos

p. 150-188

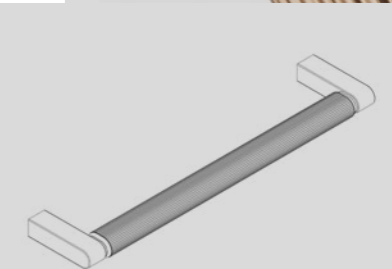



# La inteligencia de lo minimal, por Kaschkasch

Florian Kallus y Sebastian Schneider

Entrevista: Viefé

En cada creación de KASCHKASCH conviven la mente analítica y la sensibilidad estética. Este estudio alemán, fundado por Florian Kallus y Sebastian Schneider, convierte la simplicidad en sofisticación, explorando el equilibrio entre la forma y el gesto. El factor humano, la funcionalidad y la constante búsqueda de la belleza son esenciales en su diseño.

Charlando con KASCHKASCH nos han revelado la experiencia de colaborar con Viefé para diseñar elementos de *architectural hardware* que marcan la diferencia en proyectos residenciales y de contract.

Presentaros brevemente: ¿cómo nació Kaschkasch? ¿Qué os motivó a fundar el estudio?

Fundamos KASCHKASCH en el verano de 2011. Nos conocimos en la universidad y enseguida vimos que compartíamos una misma visión, así que decidimos lanzar KASCHKASCH justo después de graduarnos, impulsados por el deseo de trabajar de forma independiente y dar forma a nuestro camino creativo en nuestros propios términos. El nombre KASCHKASCH surge de nuestros apellidos, KAllus y SCHneider, duplicados para que sea más fácil de recordar :)

¿En qué sectores habéis trabajado específicamente?

Nuestro trabajo abarca una amplia variedad de sectores: mobiliario (mercado residencial y contract), iluminación, diseño de baño, accesorios, dirección de arte y, por supuesto, tiradores o, mejor dicho, *architectural hardware*. Diseñar tiradores para Viefé, en particular, ha sido una parte especialmente gratificante y divertida de nuestro recorrido.

¿Cómo describiríais vuestro estilo de diseño?

Inteligente, funcional, alemán, minimalista y bonito.

¿Cuál es vuestra visión del sector del diseño industrial?

Casi todo lo que nos rodea ha sido diseñado de algún modo, especialmente en un entorno urbano, por eso tiene sentido dejar esta tarea en manos de profesionales como nosotros.



¿Qué recomendaríais a los nuevos talentos que empiezan su camino en el diseño industrial?

¡Simplemente hacedlo! Ensayo y error.



¿Cómo es vuestro proceso creativo al desarrollar un nuevo producto? ¿Qué pasos seguís?

Nuestro enfoque de diseño se basa totalmente en el trabajo en equipo. Estudiamos el briefing juntos y empezamos a generar ideas, que compartimos y exponemos entre nosotros. El siguiente paso es imprimir en 3D los tiradores y probarlos en la cocina de nuestro estudio. A partir de ahí tomamos la decisión final, desarrollamos todas las variantes y creamos los renders para la presentación del diseño. La discusión es clave para nosotros durante todo el proceso.

La inspiración a veces llega en momentos inesperados (lo cual es fantástico, por cierto), y puede venir de cualquier cosa: una conversación por ejemplo, una obra de arte o incluso un detalle en una obra en construcción.



¿Quiénes o qué son vuestras mayores fuentes de inspiración?

Las personas y su comportamiento, la naturaleza, la arquitectura y el arte. La inspiración a veces llega cuando menos lo esperas (lo cual, insistimos, es fantástico), y puede surgir de cualquier cosa.

¿Cómo comenzó vuestra historia con Viefe?

Ya teníamos algo de experiencia diseñando *architectural hardware* cuando empezamos nuestra colaboración con la empresa. En aquel momento, allá por 2020, todavía estábamos conociendo el mercado cuando contactamos por primera vez con el equipo de Viefe. Y fue una conexión perfecta desde el inicio: nos impresionaron mucho vuestra profesionalidad y hospitalidad. A nivel personal también ha sido un verdadero placer trabajar con Viefe. Y además, el éxito comercial de nuestros productos ha demostrado que estábamos en lo cierto.

¿Qué es lo que valoráis más de trabajar con nuestra marca?

Definitivamente, la gente y la comida :) Lo profesionales que sois todos en Viefe y cuando os visitamos es siempre increíble! A los dos nos encanta la cultura catalana.

¿Cómo ha sido vuestra experiencia diseñando en el mundo del *architectural hardware*?

Para nosotros es una experiencia fantástica trabajar en este ámbito: el tamaño y el ritmo de un tirador de cocina, por ejemplo, son ideales. La mayoría de los demás proyectos en los que trabajamos requieren mucho más tiempo de desarrollo, lo cual a veces puede ser frustrante.

Además, comprender el mercado y entender cómo las personas utilizan los tiradores es un aprendizaje estupendo para nosotros como diseñadores. Estamos muy agradecidos por todo el feedback del equipo de Viefe.

¿Cuál de los productos que habéis diseñado para Viefe os da mayor satisfacción? ¿Por qué?

LUV. Nos encanta LUV porque es una colección preciosa, con detalles fantásticos. Y además incluye todas las opciones de materiales y categorías de producto: tirador, colgador de pared, tope de puerta...

Un material...  
Una forma...  
Un color...  
Un acabado...  
Un estilo de interiorismo...  
El accesorio decorativo perfecto es aquel que...  
Vuestro espacio favorito en casa...

La madera.  
Formas geométricas.  
Verde.  
Acabado natural, como pulido o aceitado.  
Minimalista con un toque cálido.  
Le da carácter a la habitación.  
La cocina.



Una  
manera  
la

de

nueva  
vivir  
cocina

INFORME KITCHEN TRENDS

Anticiparnos a las tendencias y estar al día en la transformación conceptual de las viviendas es fundamental para nuestra visión del diseño. Buscamos que cada accesorio conecte con el espacio, aporte funcionalidad y genere sensaciones de confort y equilibrio. Por eso observamos, escuchamos y exploramos las tendencias más relevantes en el ámbito del diseño y el interiorismo.





Ahora, damos un paso más en esta dirección, asociándonos con la agencia de tendencias Futurea. Fruto de esta unión nace el informe Kitchen Trends, una herramienta que nos permite entender cómo evoluciona la cocina para crear productos de *architectural hardware* que respondan a esta realidad y se adelanten a las nuevas necesidades.

El informe recoge cuatro tendencias en las que se presenta cómo las cocinas se vuelven cada vez más flexibles, adaptándose a distintos ritmos y usos a lo largo del día; cómo crece la apuesta por renovar sin obras mediante soluciones accesibles y personalizables; y cómo los elementos de cocina se deslocalizan, integrándose en otros espacios del hogar o incluso al aire libre. También exploramos la cocina como un lugar de bienestar físico y emocional, donde los materiales naturales y un diseño más consciente ganan protagonismo.

## LA NUEVA COCINA

La cocina evoluciona. Ha dejado de ser un espacio donde solo se cocina para convertirse en un ecosistema vivo, donde hay lugar para el trabajo, el descanso y el encuentro.

Nuestra mirada va más allá de la funcionalidad: la cocina pasa a ser viva, adaptable y sensorial. Los límites entre estancias se diluyen. La cocina se abre al salón, se funde con la terraza, acoge una videollamada o un momento de *relax* compartido. Es un espacio que cambia según el instante y que pide flexibilidad. Hay superficies que cambian de uso, mesas que desaparecen o electrodomésticos que se esconden según el momento. Todo fluye.

En este contexto, el diseño se vuelve decisivo. Desde Viefe participamos en esta evolución de la cocina con accesorios que combinan precisión técnica y sensibilidad estética. Nos importa cómo se abre un armario, cómo la luz roza un acabado, el tacto de cada material. Nuestros productos conectan a las personas con el espacio y traducen cada movimiento dentro de la cocina en una experiencia elegante y llena de confort.

(Descárgate en nuestra web el estudio completo “Kitchen Trends”)



### TIP PROFESIONAL:

La ubicación de tiradores y pomos en la cocina es un factor estratégico. Sus materiales, acabados y proporciones pueden reforzar la fluidez del espacio, dirigir la luz y armonizar con otros elementos del interiorismo.



# Budde conecta a las personas con los espacios

Johannes Budde y Meike Papenfuss

Entrevista: Viefé

BUDDE, el estudio alemán fundado por Johannes y Meike, transforma lo cotidiano en experiencias sensoriales. Su enfoque busca simplificar, potenciar la funcionalidad y realzar la belleza de los materiales. Conceptualmente, buscan crear diseños claros donde cada detalle tenga un propósito.

En esta charla, descubrimos cómo sus diseños para Viefé aportan valor a cada proyecto y redefinen cómo interactuamos con los espacios.

Presentaros brevemente: ¿Cómo nació BUDDE? ¿Qué os motivó a fundar el estudio?

( J ) Mi camino hacia el diseño empezó con una fascinación por el arte y su capacidad para influir en emociones, comportamientos e interacciones. Esta curiosidad me llevó a estudiar arquitectura y más tarde a desarrollar mi carrera como arquitecto (de interiores) en plantilla.

Pasar de la arquitectura y el interiorismo al diseño de mobiliario fue una transición natural para mí y, aun así, abrió un campo completamente nuevo por explorar cuando fundé BUDDE en 2020. Meike, con formación en gestión del diseño y branding, se unió desde el principio para dar forma al área empresarial y estratégica del estudio. Como dúo, nos complementamos muy bien y hemos encontrado nuestro propio enfoque para diseñar mobiliario y *architectural hardware*.

La creación de BUDDE coincidió con la pandemia, que nos dio un momento para parar, reflexionar y alinear nuestras aspiraciones profesionales. Aunque fue una etapa difícil, también puso en valor el diseño reflexivo: la gente empezó a buscar piezas que aportaran significado y belleza a sus hogares. Mirando atrás, fue el momento adecuado para iniciar este camino.



© MURAT YILDIRIM

¿En qué sectores habéis trabajado específicamente?

( M ) Trabajamos en diseño de mobiliario comercial y coleccionable, iluminación, decoración para el hogar, *architectural hardware* e interiorismo. Cada disciplina tiene sus matices, pero están claramente conectadas, lo que nos permite abordar los proyectos de forma interdisciplinaria y holística.



¿Cómo describiríais vuestro estilo de diseño?

( J ) Conceptualmente, buscamos la claridad en nuestros diseños, destilando cada objeto hasta una idea esencial en la que cada detalle tenga un propósito. Siempre intentamos resaltar las cualidades naturales de cada material: los colores de la piedra natural, las texturas de la madera o la flexibilidad del metal. Además, muchas de nuestras colecciones invitan a la interacción y, por lo tanto, (re)conectan a las personas con sus sentidos y su entorno. Nuestros diseños no deben sentirse distantes, como a veces ocurre con el arte, sino tangibles e inclusivos para el uso cotidiano. Para lograrlo, la estética y la funcionalidad deben ir de la mano.

¿Cuál es vuestra visión del sector del diseño industrial?

( M ) El diseño industrial desempeña un papel fundamental en la vida diaria. Se trata de resolver problemas mediante soluciones reflexivas, pero también de crear valor emocional más allá de la pura funcionalidad. El mejor diseño industrial encuentra el equilibrio entre lógica y poesía: es práctico, pero capaz de despertar una emoción.

¿Qué recomendaríais a los nuevos talentos que empiezan su camino en el diseño industrial?

( M ) - Construid una red de contactos: muchas oportunidades surgen de las personas con las que conectáis.  
- Mostrad y compartid vuestro trabajo, incluso si todavía no es perfecto.  
- Formad un equipo con habilidades y personalidades complementarias.

¿Cómo es vuestro proceso creativo al desarrollar un nuevo producto? ¿Qué pasos seguís?

( J ) El proceso suele empezar con una idea inicial, a veces un boceto, otras veces un pensamiento abstracto. Lo traducimos rápidamente a 3D y probamos proporciones de forma digital antes de imprimir prototipos a pequeña escala. Tener algo tangible ayuda a refinar formas y detalles.

Cuando colaboramos con marcas en productos comerciales, trabajamos estrechamente con sus equipos internos. Ellos aportan conocimiento profundo de materiales y producción, mientras que nosotros nos centramos en el concepto y la dirección de diseño. Es un proceso de ida y vuelta de refinamiento, pruebas y adaptaciones hasta que la pieza final está lista para su producción.

En los diseños coleccionables, el proceso es más abierto. Experimentamos con formas, texturas y tratamientos de materiales, a menudo junto a artesanos o fabricantes para explorar métodos poco convencionales y ampliar límites.

¿Quiénes o qué son vuestras mayores fuentes de inspiración?

( J ) La inspiración surge de la vida cotidiana: observar, reflexionar y crear pensando en un contexto y un público específico. Un cambio de entorno o de perspectiva puede detonar nuevas ideas; lo mismo ocurre con romper rutinas y buscar experiencias nuevas. Incluso pequeños cambios, como reorganizar una habitación, pueden hacer que lo familiar resulte nuevo y revelar nuevas perspectivas.

El silencio también es importante. Las mejores ideas suelen surgir en momentos de quietud, justo antes de dormir. Al dejar de lado el ruido mental, las ideas pueden aflorar y tomar forma.

Una persona que me sigue inspirando es James Turrell. Su capacidad para difuminar los límites entre paisaje, arquitectura y objeto mediante el uso de la luz es simplemente fascinante.

© MURAT YILDIRIM



¿Cómo comenzó vuestra historia con Viefe?

( M ) A veces, las mejores historias de “amor” empiezan sin grandes expectativas, ¿verdad? :-)

Simplemente nos pusimos en contacto con ellos y convencimos al equipo con nuestras propuestas, adaptadas a las necesidades de Viefe en ese momento. Más tarde nos conocimos en persona durante el Salone del Mobile en Milán. Hubo una conexión a nivel personal, y creemos que esa es la mejor base para una colaboración a largo plazo.

¿Qué valoráis más de trabajar con nuestra marca?

( M ) Valoramos mucho la confianza que Viefe depositó en nosotros como estudio de diseño emergente y sin una gran experiencia previa en el sector *architectural hardware*. Su apertura, el feedback honesto y el espíritu colaborativo han sido clave en nuestro proceso creativo. Se siente como una colaboración auténtica basada en el respeto mutuo.

¿Cómo ha sido vuestra experiencia diseñando en el mundo del *architectural hardware*?

( J ) Los *architectural hardware* son fascinantes porque a menudo pasan desapercibidos. Tiradores, pomos o colgadores cumplen una función muy clara, pero también moldean nuestra experiencia de un espacio. A primera vista parece que ya está todo inventado, pero pronto descubrimos que aún hay mucho margen para innovar. Estos objetos pequeños pueden aportar un valor emocional sorprendente y transformar una estancia mediante detalles sutiles. Las limitaciones de esta categoría lo hacen incluso más estimulante. Diseñar para Viefe ha sido un reto muy gratificante.

¿Cuál de los productos que habéis diseñado para Viefe os produce mayor satisfacción? ¿Por qué?

( J ) Como arquitecto, diría que la manilla de puerta. Es un objeto que tocamos incontables veces al día, pero al que rara vez prestamos atención. Eso es lo que la hace interesante: es íntima, funcional y simbólica al mismo tiempo. Diseñar algo tan “ordinario” y dotarlo de carácter y sorpresa resulta realmente satisfactorio.

Un material...

Una forma...

Un color...

Un acabado...

Un estilo de interiorismo...

El accesorio decorativo perfecto es aquel que...

Vuestro espacio favorito en casa...

¡Imposible elegir! Nos gusta la variedad.

Redonda.

Rojo oscuro.

Satinado mate.

“Hazlo tuyo” (libertad individual frente a etiquetas).

Despierta pensamientos y emociones.

Tumbados sobre una alfombra acogedora en el salón.

Albert Font  
*General Manager*  
1980–2008  
/  
Manel Font  
*Technical Director*  
1980–2008

NUESTRAS RAÍCES ESTÁN EN LA ARTESANÍA

Conocer nuestra historia es entender aquello que da forma a cada una de nuestras piezas. En Viefé, creemos que el diseño contemporáneo encuentra su sentido pleno cuando se apoya en un legado sólido, construido a partir de oficio, sensibilidad por los materiales y una manera de hacer que ha perdurado en el tiempo. Nuestra trayectoria es la base que nos impulsa a crear productos que combinan tradición, innovación y una mirada atenta hacia el futuro.

En Viefé nacimos de la madera. La historia de nuestra marca empieza en bosques de boj del Valle del Ges. Nuestras raíces están en la tradición de las tornerías artesanales de Sant Pere de Torelló (Barcelona) y en las manos expertas que, generación tras generación, han sabido transformar la madera en objetos únicos.

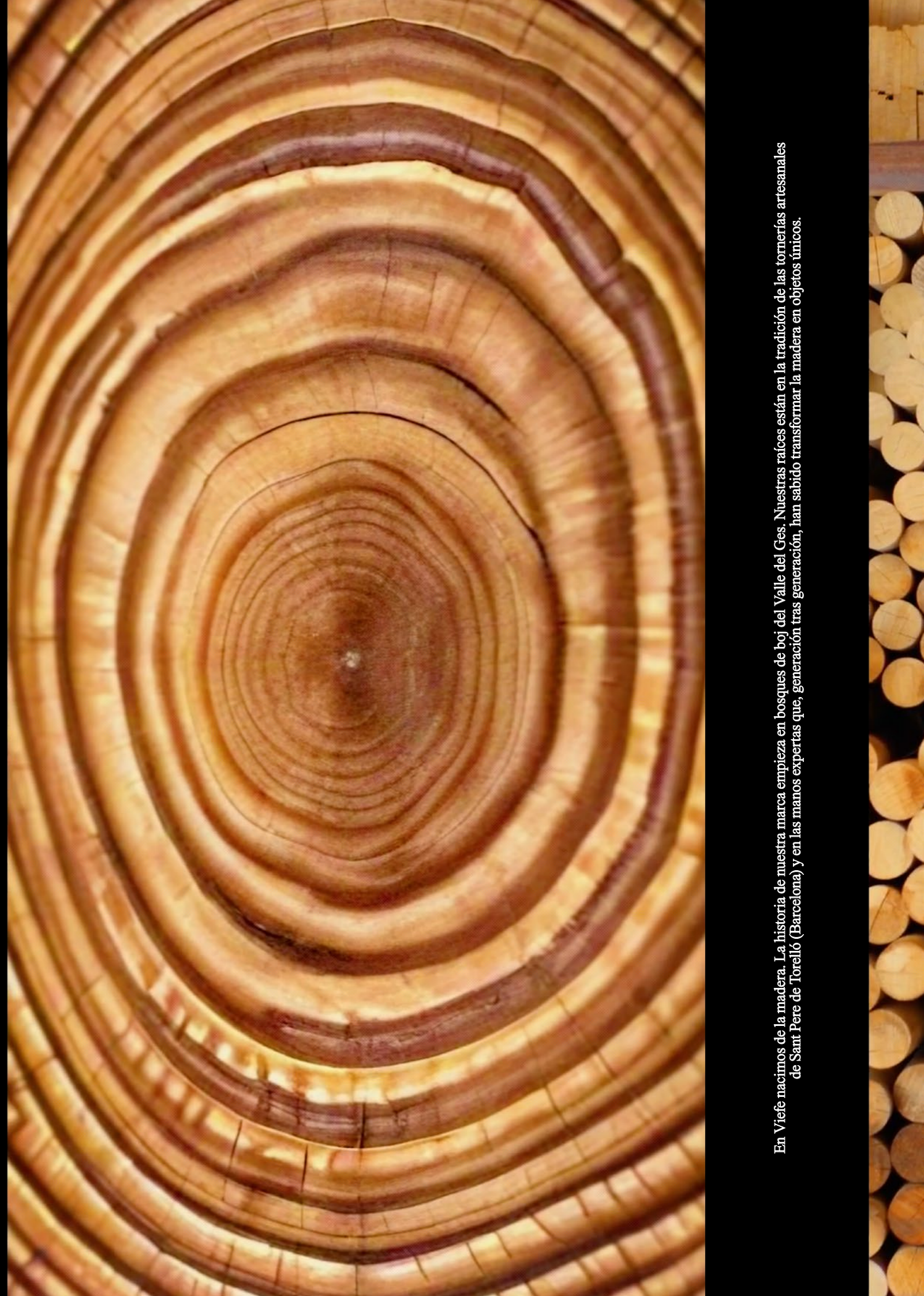



Empezamos nuestra andadura en 1932, fabricando botones de madera desde un taller cuyas paredes ya son historia. En su interior, el tiempo parece haberse detenido para preservar el recuerdo de las piezas artesanales que un día fabricamos. Cada máquina y cada objeto cuentan la historia de un tiempo, no tan lejano, en el que el trabajo manual era esencial y determinante.



En los años 70 nos especializamos en la fabricación de pequeños accesorios de metacrilato y poliéster para la industria de la moda. Además de botones, empezamos a fabricar hebillas, anillas y bolas decorativas. Para, posteriormente, a principios del 2000, reorientar la empresa hacia la fabricación de pomos y tiradores.







Hoy, casi 100 años después, seguimos diseñando complementos decorativos para un mundo que busca equilibrio.



En medio del ritmo acelerado que nos rodea, los materiales nobles nos reconectan con lo esencial y nos permiten aportar a los espacios calidez, armonía y una conexión profunda con la naturaleza.



34

—

45

Selección  
especial maderas

# Trabajamos con la madera con pasión

Pasión, especialización y una larga trayectoria artesanal nos avalan en el diseño y fabricación de accesorios de madera. Para elaborarlos utilizamos madera certificada obtenida de bosques de tala controlada. La trabajamos combinando técnicas artesanales con procesos tecnológicos de precisión que nos permiten dar forma a pomos, tiradores, topes de puerta y colgadores con una estética cuidada y un funcionamiento impecable. Se trata de piezas resistentes, estables en su fijación y con acabados perfectamente pulidos. Con pequeños detalles que invitan a detenerse, tocar la madera y disfrutar del placer de lo bien hecho.

*Madera certificada*

ÍNDICE DE PRODUCTOS:

0733 KUMO WOOD  
0727/0728/0729 KUMO WOOD BIG  
0730/0731/0732 KUMO WOOD BIG ONE

0530 DISC WOOD  
0613 FLAPP WOOD  
8014 PULSE

0695 HAKO  
0681 HINOKI WOOD

7041 PULSE COLOR  
0591 ETO

0731 KUMO WOOD BIG ONE 1SS  
NEGRO TITANIUM + NOGAL  
C 1056 MM



Y ahora devolvemos la madera a su hábitat natural con la creación de Kumo wood, nuestra primera colección de tiradores aptos para outdoor. Cada diseño ha sido tratado para ofrecer resistencia UV, estabilidad frente a distintas condiciones atmosféricas y durabilidad en entornos exteriores que buscan equipararse al confort y la estética impecable de los interiorismos contemporáneos. Kumo wood hace posible mantener una misma narrativa visual en todo el proyecto arquitectónico, conectando cocinas, armarios y puertas exteriores con sus correspondientes elementos de interior.



Ø733 KUMO WOOD  
NEGRO TITANIUM + NOGAL  
C 320 MM

Ø729 KUMO WOOD BIG BBS  
NEGRO TITANIUM + NOGAL  
C 640 MM

TIP PROFESIONAL:

Combina los tiradores Kumo wood con metales, lacados o piedra natural para generar contraste, jerarquía visual y continuidad entre interior y exterior.



0530 DISC WOOD  
ROBLE  
Ø50 MM



0613 FLAPP WOOD  
NOGAL  
C 32 MM



8014 PULSE  
ROBLE LACADO NEGRO MATE  
Ø66 MM

La madera, con su calidez natural y su capacidad para aportar serenidad, es un material esencial en Viefe. La integramos en múltiples líneas de producto —tiradores, pomos, tiradores para puerta, colgadores y topes— siempre con un mecanizado preciso y una textura agradable que realza su carácter noble y artesanal.

Disponible en más de diez acabados, desde crudo, blanco, marrón o negro cepillado hasta roble, nogal y lacado negro mate, permite adaptar cada pieza a distintos estilos y proyectos.



7041 PULSE COLOR  
MARRON CERAMIC  
Ø28 MM / H 45 MM

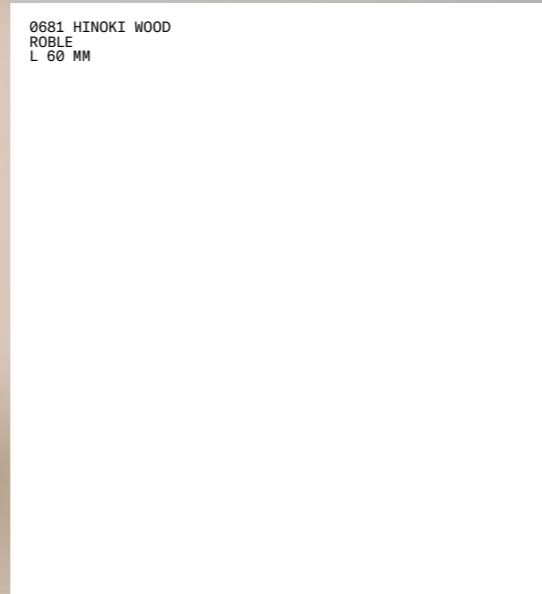

0681 HINOKI WOOD  
ROBLE  
L 60 MM

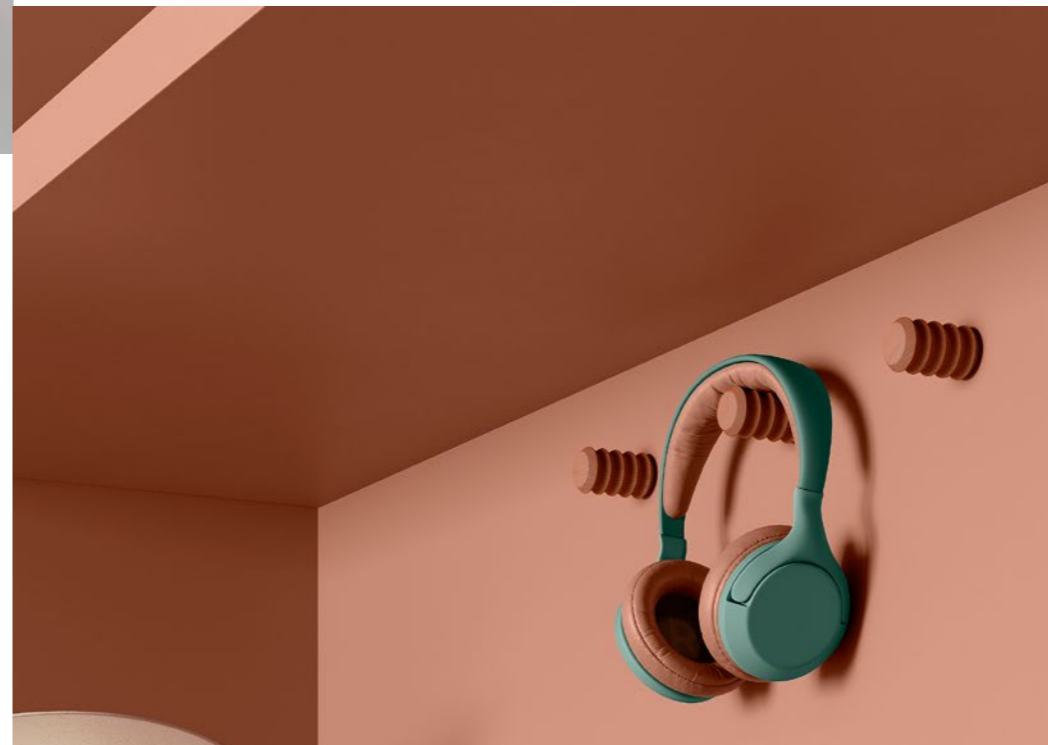

0591 ETO  
NEGRO LAVA + ROBLE  
C 992 MM



0695 HAKO  
ROBLE  
L 76 MM





0733 KUMO WOOD **NEW!**  
TIRADOR  
NEGRO TITANIUM + NOGAL  
C 320 MM  
INFO TÉCNICA EN PÁG. 154



0728 KUMO WOOD BIG 1SS **NEW!**  
TIRADOR PARA PUERTA  
NEGRO TITANIUM + NOGAL  
C 640 MM  
INFO TÉCNICA EN PÁG. 155



0731 KUMO WOOD BIG ONE 1SS **NEW!**  
TIRADOR PARA PUERTA  
NEGRO TITANIUM + NOGAL  
C 1056 MM  
INFO TÉCNICA EN PÁG. 155



0530 DISC WOOD  
POMO  
ROBLE  
Ø50 MM  
INFO TÉCNICA EN PÁG. 152



0613 FLAPP WOOD  
TIRADOR  
NOGAL  
C 32 MM  
INFO TÉCNICA EN PÁG. 153

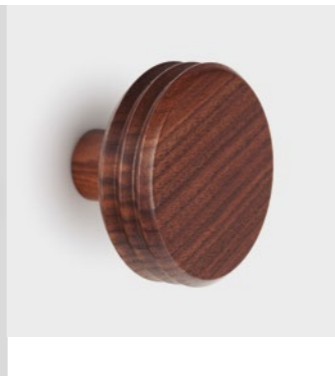

7040 PULSE  
COLGADOR  
NOGAL  
Ø90 MM / H 62 MM  
INFO TÉCNICA EN PÁG. 156



8014 PULSE  
TOPE DE PUERTA  
ROBLE LACADO NEGRO MATE  
Ø66 MM  
INFO TÉCNICA EN PÁG. 156



0695 HAKO  
POMO EN FORMA DE T  
ROBLE  
L 76 MM  
INFO TÉCNICA EN PÁG. 153



0681 HINOKI WOOD  
POMO EN FORMA DE T  
ROBLE  
L 60 MM  
INFO TÉCNICA EN PÁG. 154



7041 PULSE COLOR  
COLGADOR  
MARRÓN CERAMIC  
Ø28 MM / H 45 MM  
INFO TÉCNICA EN PÁG. 156



0591 ETO  
TIRADOR LONG  
NEGRO LAVA + ROBLE  
C 992 MM  
INFO TÉCNICA EN PÁG. 152

46

—

99

Series

Viefe



# Detalles conectan

Boto, Fase, Brooklyn, Casey y Luv.

# que espacios

*La sintonía lo es todo.* Las series Viefe nacen de esta idea: la coherencia estética entre complementos permite que los proyectos de interiorismo respiren un mismo lenguaje visual. La coherencia de los detalles unifica la percepción de los ambientes.

Nuestras series hablan de estilo y armonía. Ordenan, conectan, elevan los espacios. Permiten que los proyectos alcancen su máximo potencial con materiales de alta calidad, formas singulares y acabados precisos.

Con ellas, el concepto *architectural hardware* adquiere todo su sentido y convierte a los pequeños accesorios en grandes protagonistas capaces de sacudir espacios.

TIP PROFESIONAL:

Optar por series completas asegura continuidad visual, reduce la saturación de contrastes y facilita la selección de acabados.

## HOMENAJE A NUESTRO PASADO ARTESANAL

El estudio alemán KASCHKASCH ha dado vida a Boto, una serie que rinde homenaje a los orígenes artesanales de Viefé reinterpretando la forma de los botones que marcaron el inicio de nuestra compañía. Las líneas redondeadas y el perfil cuidadosamente trabajado de sus diseños conectan con nuestras raíces en la tornería.

Los productos de la serie Boto se integran con naturalidad en interiorismos contemporáneos sin renunciar a su esencia artesanal.

# Boto Diseñado por Kaschkasch

NEW!  
ÍNDICE DE PRODUCTOS:

9011 BOTO  
0710 BOTO

0719 BOTO  
0711/0717/0718 BOTO BIG

8024 BOTO  
7048 BOTO

0710 BOTO  
LATON CAVA CEPILLADO  
C. 160 MM





9011 BOTO  
INOX LOOK  
L 149 MM



8024 BOTO  
INOX LOOK  
Ø60 MM

En este proyecto, la colección Boto aporta la solidez estética y la precisión funcional que exige un interior que combina modernidad, artesanía y atemporalidad. La manilla Boto, con su geometría equilibrada y su característico texturizado estriado, aporta una presencia contundente y ergonómica en puertas de paso, convirtiéndose en el punto de anclaje visual y táctil de la serie. En esa misma línea, el tope de puerta Boto completa el conjunto con un diseño rotundo, pensado para garantizar protección y estabilidad sin renunciar a la estética.



En la nueva colección también se incluye un pomo de 45 mm de diámetro y tiradores de 160, 320 y 1024 mm entre centros, formatos que permiten un uso cómodo tanto en mobiliario de cocina y baño como en armarios de gran formato.

Ø710 BOTO  
INOX LOOK  
Ø45 MM

Ø710 BOTO  
LATÓN CAVA CEPILLADO  
C 160 MM





0710 BOTO  
INOX LOOK  
C 960 MM



0718 BOTO BIG BBS  
INOX LOOK  
C 320 MM



0719 BOTO KIT PARA MAMPARA  
INOX LOOK  
Ø18 MM

0710 BOTO  
INOX LOOK  
C 160 MM

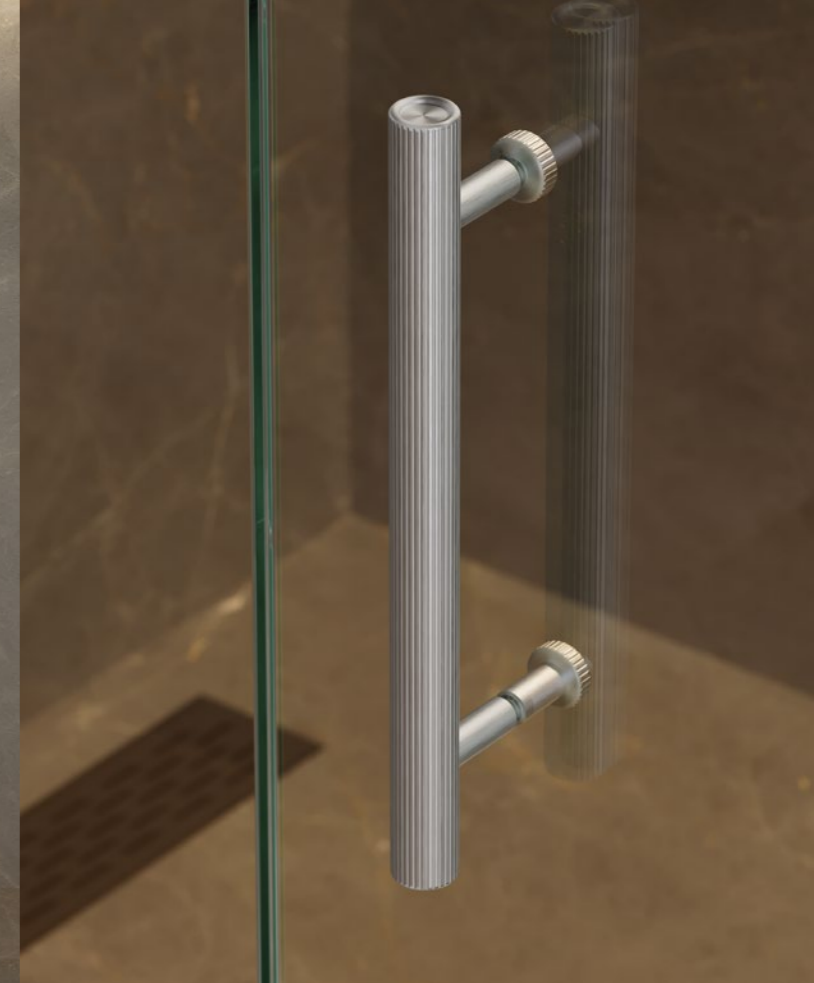

La serie también incorpora Boto big con un diámetro ampliado y disponible en 320 y 1024 mm entre centros, ideal para puertas de paso o correderas, donde la ergonomía y la superficie de agarre resultan determinantes. Y para ampliar aún más las posibilidades sin renunciar a la coherencia visual del espacio, la colección suma también el colgador Boto, que retoma el mismo lenguaje formal de la serie y se presenta, al igual que el resto de sus elementos, en cinco acabados.

#### KIT PARA MAMPARA BOTO

Para asegurar continuidad estética en todos los espacios que conectan un proyecto, la serie introduce una novedad importante en la gama de productos de Viefe, el kit para mampara Boto; un pomo y embellecedor especialmente diseñados para mamparas de ducha. Mantiene exactamente los mismos gestos que definen la colección y está disponible en los mismos acabados; níquel brillo, negro cepillado, latón cava cepillado, bronce cepillado e inox look. Su construcción está concebida para ofrecer resistencia óptima en entornos de alta humedad, preservando la estabilidad y el tacto incluso ante un uso diario y condiciones exigentes. De este modo, Boto no solo viste el mobiliario, sino que se convierte en un elemento indispensable para los baños más actuales, aportando continuidad, funcionalidad y un acabado de diseño impecable.

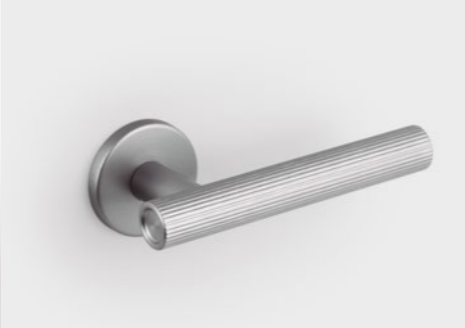

9011 BOTO **NEW!**  
 MANILLA  
 INOX LOOK  
 L 149 MM  
 INFO TÉCNICA EN PÁG. 157-158



0710 BOTO **NEW!**  
 POMO  
 INOX LOOK  
 Ø45 MM  
 INFO TÉCNICA EN PÁG. 159

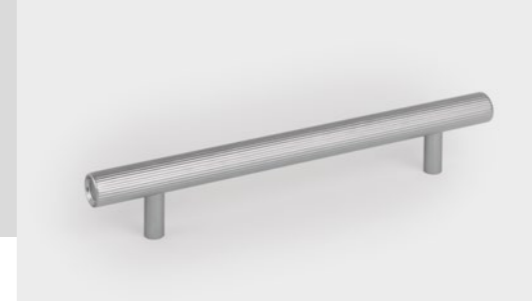

0710 BOTO **NEW!**  
 TIRADOR  
 INOX LOOK  
 C 160 MM  
 INFO TÉCNICA EN PÁG. 159



0710 BOTO **NEW!**  
 TIRADOR LONG  
 INOX LOOK  
 C 960 MM  
 INFO TÉCNICA EN PÁG. 159



0719 BOTO **NEW!**  
 KIT PARA MAMPARA  
 INOX LOOK  
 Ø18 MM  
 INFO TÉCNICA EN PÁG. 159



0717 BOTO BIG 1SS **NEW!**  
 TIRADOR PARA PUERTA  
 INOX LOOK  
 C 320 MM  
 INFO TÉCNICA EN PÁG. 159



8024 BOTO **NEW!**  
 TOPE DE PUERTA  
 INOX LOOK  
 Ø60 MM  
 INFO TÉCNICA EN PÁG. 160



7048 BOTO **NEW!**  
 COLGADOR  
 INOX LOOK  
 Ø80 MM / H 45 MM  
 INFO TÉCNICA EN PÁG. 160

Boto es una colección atemporal e ideal para proyectos que priman la materialidad. Te aportará ese detalle único para acompañar los proyectos más ambiciosos: manilla, tiradores, tiradores para puerta, colgadores y topes de puerta, todos concebidos bajo un mismo lenguaje. El acabado inox look se convierte en una de las opciones más refinadas dentro de la serie para acompañar proyectos donde la madera o los materiales orgánicos buscan un compañero que ayude a reforzar y realzar esa artesanía sin ornamentos innecesarios gracias a su aspecto mate y su capacidad para captar y reflejar la luz de forma sutil. Aporta una sensación de limpieza visual y sofisticación que encaja a la perfección con el carácter equilibrado y nórdico de la colección.

# Fase Diseñado por Budde

EL LATIDO DEL DISEÑO INDUSTRIAL

El pulso constante que emite la Tierra es la inspiración que ha llevado al estudio alemán BUDDE a crear los accesorios de la serie Fase. Su diseño reinterpreta en clave industrial una de las fases ondulantes de ese fenómeno geológico. De estética limpia, cilíndrica y depurada, Fase combina minimalismo con una estética atemporal que encaja en todo tipo de espacios.

La serie Fase es perfecta para proyectos que buscan equilibrio, sobriedad y una solidez visual que perdure en el tiempo.





9007 FASE  
NEGRO CEPILLADO  
L 152 MM



8023 FASE WALL  
NEGRO CEPILLADO  
Ø45 MM / H 101 MM

Esta nueva colección se caracteriza por un gesto sutil a través del mecanizado de precisión. Sus biseles limpios y su esencia industrial encaja en proyectos contemporáneos de estética lujosa y depurada. Su propuesta arranca con la manilla de puerta y tope, una solución homogénea que aporta personalidad.





0712 FASE  
NEGRO CEPILLADO  
L 52 MM



0715 FASE BIG 1SS  
NEGRO CEPILLADO  
C 480 MM



0712 FASE  
NEGRO CEPILLADO  
C 160 MM  
C 320 MM

La serie se amplía con un pomo de 23 mm de diámetro y un pomo en forma de “T” de 52 mm, diseñados para ofrecer una presa cómoda sin perder elegancia. A partir de ahí, la colección despliega una amplia variedad de tiradores: desde los formatos más versátiles, 160 y 320 mm entre centros, hasta Fase big, un escultórico tirador disponible en 320 y 480 mm entre centros, ideal para armarios de gran formato, puertas correderas o incluso puertas de paso, donde la ergonomía y la firmeza son esenciales.

## KIT PARA MAMPARA FASE

La colección Fase también se amplía con su propio kit para mampara, diseñado para llevar ese mismo lenguaje técnico a las mamparas de ducha. Este pomo con embellecedor mantiene las proporciones, los biseles y las transiciones que definen la serie, adaptados a un formato compacto específico para entornos de agua. Fabricado en los acabados bronce cepillado, latón cava cepillado, inox look, negro cepillado y PVD negro titanium brillo, garantiza resistencia a la humedad, estabilidad y un tacto impecable incluso con uso continuado.



0716 FASE BIG BBS  
NEGRO CEPILLADO  
C 480 MM



7046 FASE  
NEGRO CEPILLADO  
Ø33 MM / H 38 MM



0713 FASE KIT PARA MAMPARA  
NEGRO CEPILLADO  
Ø23 MM

0712 FASE  
NEGRO CEPILLADO  
C 160 MM

A este ritmo visual le acompañan los colgadores, que retoman las mismas transiciones geométricas de la serie, el pie suavemente redondeado y el bisel marcado, que garantizan un espacio equilibrado. Un producto ideal y especialmente diseñado para complementar estrategias de interiorismo donde la atemporalidad es la clave.



9007 FASE **NEW!**  
MANILLA  
NEGRO CEPILLADO  
L 152 MM  
INFO TÉCNICA EN PÁG. 161-162

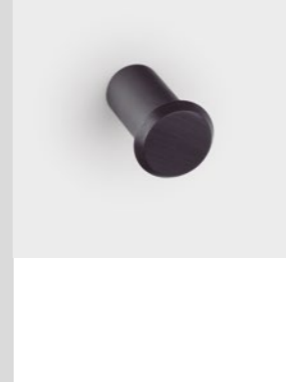

0712 FASE **NEW!**  
POMO  
NEGRO CEPILLADO  
Ø23 MM  
INFO TÉCNICA EN PÁG. 163

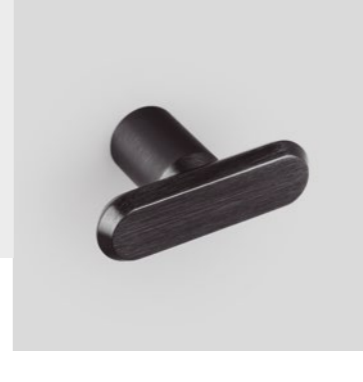

0712 FASE **NEW!**  
POMO EN FORMA DE T  
NEGRO CEPILLADO  
L 52 MM  
INFO TÉCNICA EN PÁG. 163



0712 FASE **NEW!**  
TIRADOR  
NEGRO CEPILLADO  
C 160 MM  
INFO TÉCNICA EN PÁG. 163



0713 FASE **NEW!**  
KIT DE MAMPARA  
NEGRO CEPILLADO  
Ø23 MM  
INFO TÉCNICA EN PÁG. 163



0715 FASE BIG 1SS **NEW!**  
TIRADOR PARA PUERTA  
NEGRO CEPILLADO  
C 480 MM  
INFO TÉCNICA EN PÁG. 164

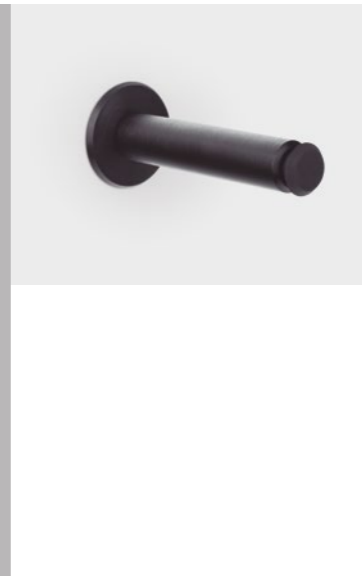

8023 FASE WALL **NEW!**  
TOPE DE PUERTA  
NEGRO CEPILLADO  
Ø45 / H 101 MM  
INFO TÉCNICA EN PÁG. 164

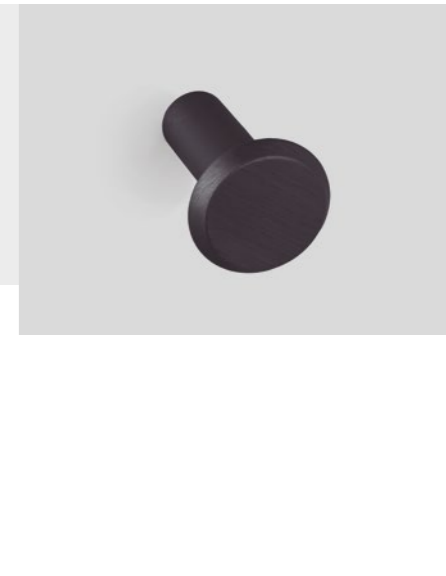

7046 FASE **NEW!**  
COLGADOR  
NEGRO CEPILLADO  
Ø33 MM / H 38 MM  
INFO TÉCNICA EN PÁG. 164

En su conjunto, Fase se consolida como una serie completa, versátil y coherente, capaz de unificar un proyecto desde el mobiliario hasta las puertas y la ducha. Dentro de esta gama, el acabado negro cepillado destaca especialmente: su color aporta sobriedad, profundidad y una presencia elegante sin excesos, convirtiéndolo en la opción perfecta para interiores contemporáneos que buscan un equilibrio entre carácter industrial y sofisticación atemporal.

# Brooklyn

## Diseñado por

# Steffensen

# &

# Würtz

ARQUITECTURA URBANA CONTEMPORÁNEA

La serie Brooklyn, creada por el estudio danés Steffensen & Würtz, captura la esencia de las ciudades modernas con líneas rectas y estructuradas que evocan la elegancia funcional de la arquitectura urbana contemporánea. Cada complemento Brooklyn está pensado para transmitir orden y precisión, como si se tratara de un pequeño fragmento de una gran estructura arquitectónica. Es la elección perfecta para espacios que requieren sofisticación.



0676 BROOKLYN  
BRONCE CEPILLADO  
020 MM

0677 BROOKLYN BIG  
BRONCE CEPILLADO  
040 MM



9008 BROOKLYN  
BRONCE CEPILLADO  
L 149 MM



8021 BROOKLYN  
BRONCE CEPILLADO  
Ø62 MM



0676 BROOKLYN  
BRONCE CEPILLADO  
L 55 MM



0677 BROOKLYN BIG  
BRONCE CEPILLADO  
Ø40 MM

0676 BROOKLYN  
BRONCE CEPILLADO  
Ø20 MM



Integrar piezas de una misma serie creadas para convivir y complementarse refuerza la personalidad y coherencia del proyecto. En esta cocina abierta y multifuncional, los modelos de la serie Brooklyn contribuyen a mantener la elegancia y la sofisticación que requiere el espacio. Tras la gran aceptación del modelo Brooklyn, además de ampliar sus posibilidades con la nueva manilla de puerta incluimos dos nuevas versiones de pomo, con cuatro acabados disponibles. Ahora, junto al pomo en forma de “T”, la serie incorpora el pomo Brooklyn (20 mm de diámetro) y Brooklyn big (40 mm de diámetro), ofreciendo más opciones para personalizar cada proyecto.

La serie también incluye dos tamaños de colgadores, dos modelos de topes de puerta —de suelo y de pared— y tres medidas de tiradores, entre las que destaca el tirador long, diseñado con tres puntos de apoyo para aportar mayor estabilidad. Para amplios espacios que requieran más presencia, la serie ofrece los Brooklyn big, disponibles en dos longitudes: 466 mm y 1074 mm. Son ideales para muebles contemporáneos, baños y, especialmente, para cocinas, donde pueden instalarse en neveras, hornos y armarios de gran tamaño. Están disponibles tanto en versión de instalación a una sola cara como en versión de doble cara, perfecta para puertas de doble paso y correderas.

0678 BROOKLYN BIG 1SS  
BRONCE CEPILLADO  
C 1056 MM



0679 BROOKLYN BIG BBS  
NEGRO TITANIUM  
C 1056 MM



7045 BROOKLYN  
BRONCE CEPILLADO  
H 70 MM / L 70 MM



8022 BROOKLYN WALL  
BRONCE CEPILLADO  
H 103 MM

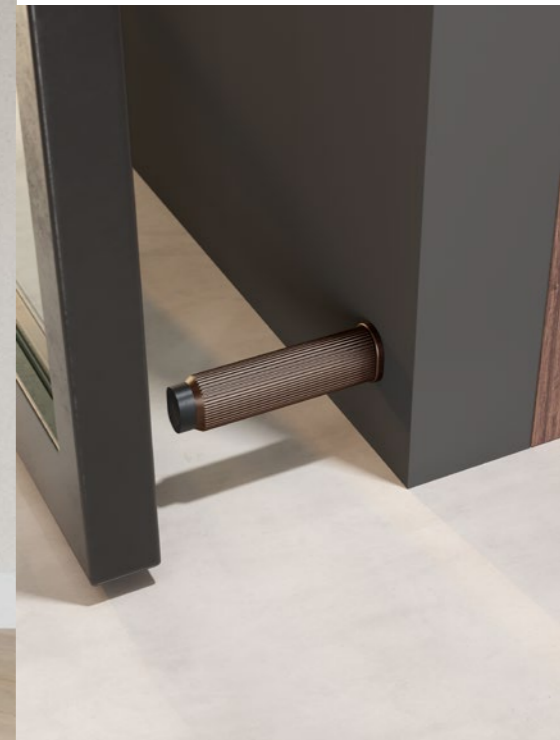



9008 BROOKLYN **NEW!**  
MANILLA  
BRONCE CEPILLADO  
L 149 MM  
INFO TÉCNICA EN PÁG. 165-166

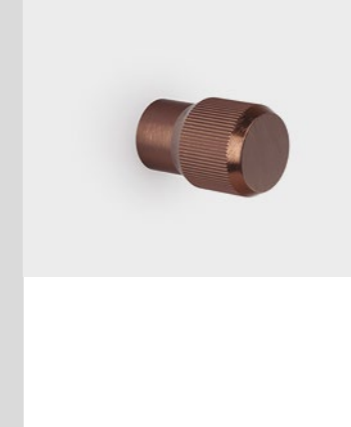

0676 BROOKLYN **NEW!**  
POMO  
POMO  
BRONCE CEPILLADO  
Ø20 MM  
INFO TÉCNICA EN PÁG. 167

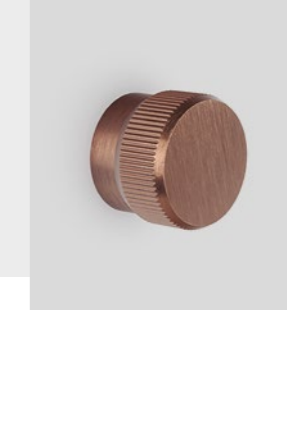

0677 BROOKLYN BIG **NEW!**  
POMO  
BRONCE CEPILLADO  
Ø40 MM  
INFO TÉCNICA EN PÁG. 167



0676 BROOKLYN  
POMO EN FORMA DE T  
BRONCE CEPILLADO  
L 55 MM  
INFO TÉCNICA EN PÁG. 167



0676 BROOKLYN  
TIRADOR  
BRONCE CEPILLADO  
C 160 MM  
INFO TÉCNICA EN PÁG. 167

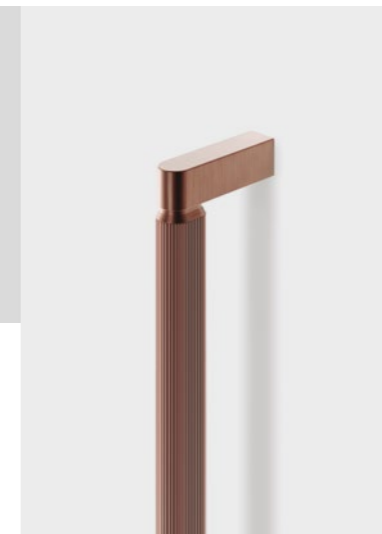

0676 BROOKLYN  
TIRADOR LONG  
BRONCE CEPILLADO  
C 1056 MM  
INFO TÉCNICA EN PÁG. 167



0678 BROOKLYN BIG 1SS  
TIRADOR PARA PUERTA  
BRONCE CEPILLADO  
C 448 MM  
INFO TÉCNICA EN PÁG. 168



8021 BROOKLYN  
TOPE DE PUERTA  
BRONCE CEPILLADO  
Ø62 MM  
INFO TÉCNICA EN PÁG. 167



8022 BROOKLYN WALL  
TOPE DE PUERTA  
BRONCE CEPILLADO  
H 103 MM  
INFO TÉCNICA EN PÁG. 168



7045 BROOKLYN  
COLGADOR  
BRONCE CEPILLADO  
H 70 MM / L 70 MM  
INFO TÉCNICA EN PÁG. 168

En este ambiente, todos los elementos de *architectural hardware*, tiradores, pomos, colgadores, topes de puerta y manillas, además de pertenecer a un mismo modelo, comparten un único acabado: bronce cepillado. Esta elección unifica el espacio y refuerza su identidad visual. El bronce cepillado aporta la fuerza característica del metal y, al mismo tiempo, transmite una calidez sutil y atemporal que dialoga con la modernidad y elegancia del entorno.



## FUERZA Y SOFISTICACIÓN

Inspirada en la solidez de las grandes fundiciones, la serie Casey, diseñada por el estudio alemán KASCHKASCH, evoca la resistencia y el carácter del metal recién fundido. Su forma cilíndrica, combinada con una base texturizada, transmite un contraste táctil y visual que aporta fuerza y sofisticación al entorno.

# Casey Diseñado por Kaschkasch

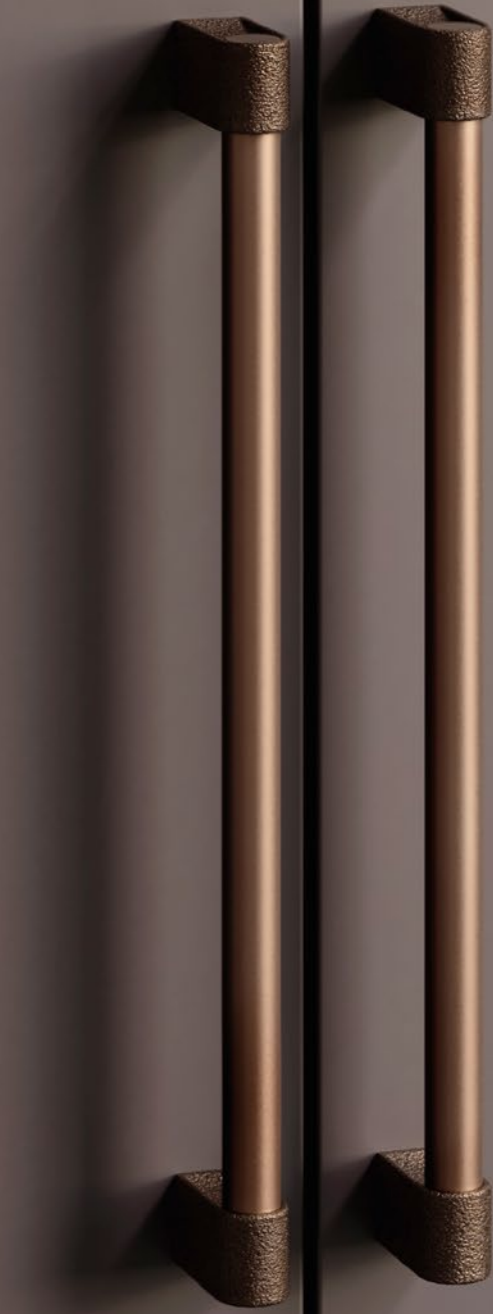

ÍNDICE DE PRODUCTOS:

9004 CASEY  
0700 CASEY

0701/0702/0703 CASEY BIG  
8016 CASEY

7043 CASEY  
7044 CASEY RACK

0702 CASEY BIG 1SS  
MARRÓN METAL TEXTURIZADO + BRONCE MATE  
C 416 MM

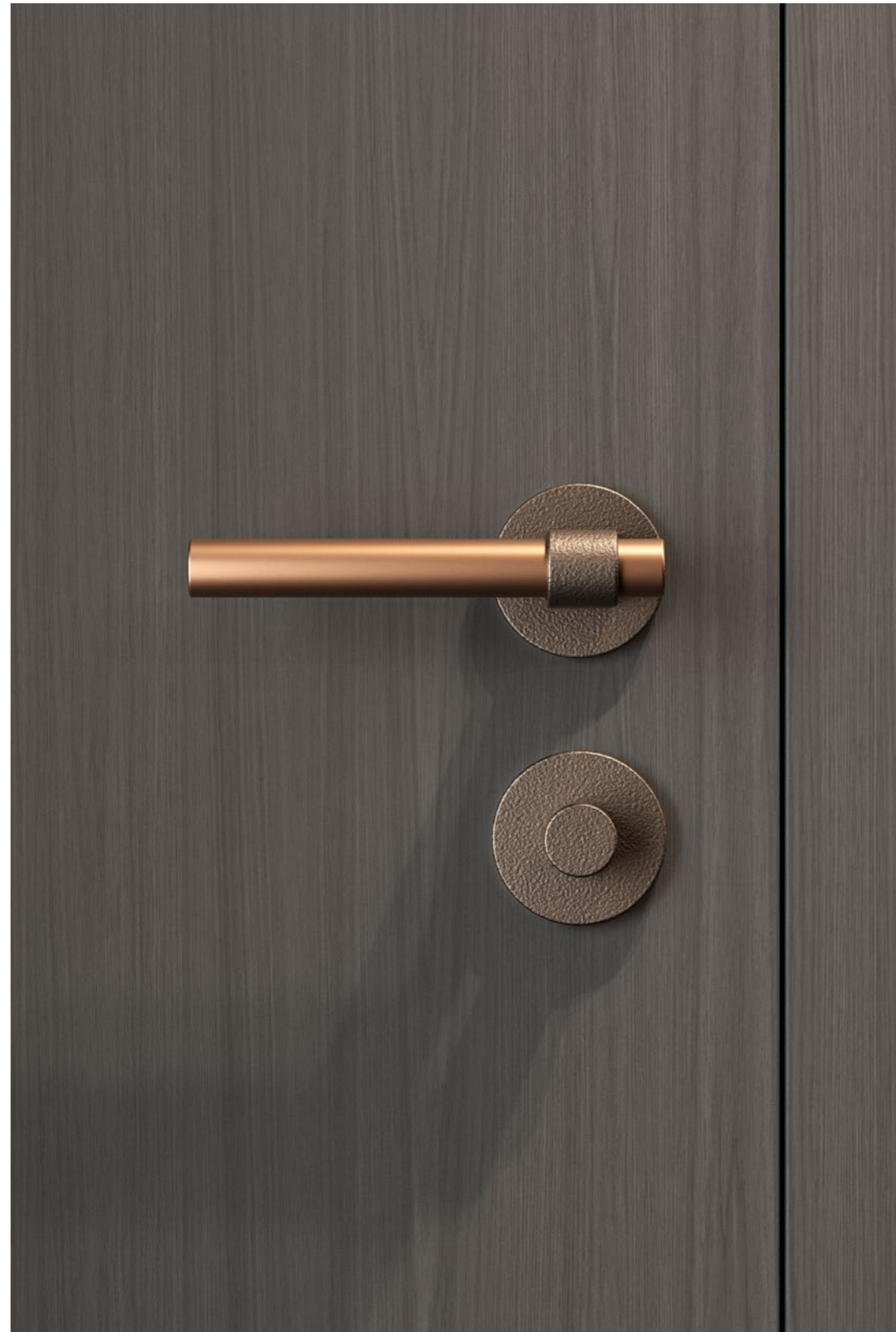

9004 CASEY  
MARRÓN METAL TEXTURIZADO + BRONCE MATE  
L 147,5 MM



8016 CASEY  
MARRÓN METAL TEXTURIZADO  
H 50 MM / L 47 MM

Para proyectos integrales, en la colección 2026 incorporamos la manilla Casey, una pieza elegante que aporta carácter a cualquier puerta gracias a su combinación única de texturas, reinterpretando con sutileza la estética industrial contemporánea. Para mantener la coherencia visual, la combinamos con el tope de puerta de la misma serie, con fijación al suelo mediante tornillo y disponible en dos acabados, negro lava texturizado + negro mate y marrón metal texturizado + negro mate.



8016 CASEY  
MARRÓN METAL TEXTURIZADO  
L 47 MM / H 50 MM

Los colgadores Casey y Casey rack, disponibles en versión individual o de pared con tres ganchos, completan la serie transformando la funcionalidad en elegancia. Disponibles en cuatro acabados aportan un toque decorativo único en cualquier zona de entrada o vestíbulo.



7043 CASEY  
MARRÓN METAL TEXTURIZADO + BRONCE MATE  
H 61 MM / L 50 MM





0702 CASEY BIG 1SS  
MARRÓN METAL TEXTURIZADO + BRONCE MATE  
C 416 MM



0702 CASEY BIG 1SS  
NEGRO LAVA TEXTURIZADO + NEGRO TITANIUM BRILLO  
C 736 MM

0700 CASEY  
NEGRO LAVA TEXTURIZADO + NEGRO TITANIUM BRILLO  
C 192 MM

Con tres combinaciones de texturas los tiradores Casey se consolidan como una solución ideal para cocinas y mobiliario de inspiración industrial. La serie incluye un pomo en forma de “T”, que destaca por su contraste de texturas, así como dos longitudes de asa: 211 mm y 339 mm. Para proyectos que requieren coherencia en múltiples aplicaciones, incorporamos también Casey big, diseñado para puertas de paso y correderas. Está disponible en dos longitudes, 448 mm y 768 mm, y ofrece opciones de instalación a una cara o a doble cara, adaptándose a las necesidades de cada proyecto. Además, conectan perfectamente con la disposición y funcionalidad de los topes de puerta Casey, ideales para este tipo de puertas.



9004 CASEY **NEW!**  
MANILLA  
MARRÓN METAL TEXTURIZADO + BRONCE MATE  
L 147,5 MM  
INFO TÉCNICA EN PÁG. 169-170



0700 CASEY  
POMO EN FORMA DE T  
MARRÓN METAL TEXTURIZADO + BRONCE MATE  
L 60 MM  
INFO TÉCNICA EN PÁG. 171



0700 CASEY  
TIRADOR  
MARRÓN METAL TEXTURIZADO + BRONCE MATE  
C 192 MM  
INFO TÉCNICA EN PÁG. 171



0702 CASEY BIG 1SS  
TIRADOR PARA PUERTA  
MARRÓN METAL TEXTURIZADO  
+ BRONCE MATE  
C 416 MM  
INFO TÉCNICA EN PÁG. 171



8016 CASEY  
TOPE DE PUERTA  
MARRÓN METAL TEXTURIZADO  
H 50 MM / L 47 MM  
INFO TÉCNICA EN PÁG. 171



7043 CASEY  
COLGADOR  
MARRÓN METAL TEXTURIZADO  
+ BRONCE MATE  
H 61 MM / L 50 MM  
INFO TÉCNICA EN PÁG. 172

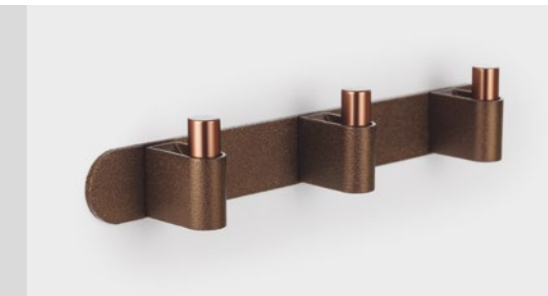

7044 CASEY RACK  
PERCHERO LINEAL  
MARRÓN METAL TEXTURIZADO + BRONCE MATE  
H 62 MM / L 340 MM  
INFO TÉCNICA EN PÁG. 172

La coherencia cromática es clave en cualquier proyecto de interiorismo. Por eso, utilizar elementos de la misma serie y en un mismo acabado garantiza una lectura visual armónica y sofisticada del espacio. En este sentido, la combinación marrón metal texturizado + bronce mate destaca por su capacidad de aportar calidez y carácter sin renunciar a la elegancia contemporánea. Aplicado de manera unificada en pomos, tiradores, colgadores, manillas o topes de puerta, este acabado crea un hilo conductor que fortalece el diseño y potencia la identidad del ambiente.

## LA ELEGANCIA ONDULANTE

La serie Luv, diseñada por el estudio alemán KASCHKASCH, toma su nombre del término náutico alemán que significa “contra el viento”, y se inspira en las líneas suaves y ondulantes de las velas y embarcaciones. Su forma ligera, caracterizada por una suave concavidad, le confiere una estética elegante y altamente funcional. Luv combina fluidez, simplicidad y ergonomía, añadiendo un toque minimalista a los espacios.

Los complementos de la serie Luv amplían sus posibilidades decorativas en 2026 con el nuevo acabado bronce cepillado que les aporta fuerza y armonía.

# Luv Diseñado por Kaschkasch



ÍNDICE DE PRODUCTOS:

9002 LUV  
0536 LUV  
0734/0735/0736 LUV BIG

8017 LUV  
7037 LUV  
0699 LUV WOOD

0664/0665/0671 LUV WOOD BIG  
8018 LUV WOOD

7018 LUV WOOD

0699 LUV WOOD  
NOGAL  
C 160 MM



9002 LUV  
NEGRO MATE  
L 150 MM



8017 LUV  
BLANCO MATE  
Ø36MM



0536 LUV  
NEGRO MATE  
L 51,2 MM

En la nueva colección 2026, el diseño icónico y popular Luv incorpora su manilla para puerta, una solución que, junto al resto de elementos de la serie, permite configurar espacios con un carácter distintivo y coherente. La familia se amplía con un tope de puerta disponible en cinco acabados, reforzando la continuidad visual en los proyectos más exigentes. En su versión de pomo, el diseño integra un sistema anti-rotación, mediante pines que impiden el giro del pomo y protegen el mueble frente al desgaste, garantizando un uso preciso y duradero.

La colección Luv se completa con colgadores de metal, disponibles en cinco acabados, incluyendo un nuevo acabado en tendencia en bronce que aporta calidez y sofisticación a cualquier ambiente. Este mismo acabado se incorpora también a las tres dimensiones de tiradores de metal (formato pomo de 51.20 mm y tirador de 202 mm y 330 mm de largo), ampliando así las posibilidades de personalización y coherencia dentro de la serie.



7037 LUV  
BLANCO MATE  
H 51 MM / L 41 MM



0536 LUV  
BLANCO MATE  
C 192 MM



0735 LUV BIG 1SS  
BLANCO MATE  
C 384 MM





7018 LUV WOOD  
ROBLE  
H 82 MM / L 50 MM



0665 LUV WOOD BIG 1SS  
ROBLE  
C 992 MM



0671 LUV WOOD BIG BBS  
ROBLE  
C 384 MM



8018 LUV WOOD  
NOGAL  
Ø71 MM

El tirador Luv wood, fabricado en madera de origen certificado, combina ligereza, resistencia y un diseño nórdico cálido, disponible en pomo y tirador y cuatro acabados. Entre ellos, el acabado crudo cepillado que presenta el producto con una textura natural y artesanal proporcionando un toque único y permitiendo personalizar cada proyecto según el tono y la esencia de la madera que la acompaña. Los colgadores y toques de puerta se ofrecen en una medida y tres acabados, manteniendo la coherencia de la serie. Destaca la versión Luv wood big, en 418,5 mm y 1026,5 mm, esta última con tres soportes de apoyo. Está disponible en sistema de instalación de una cara y también de doble cara.



9002 LUV **NEW!**  
 MANILLA  
 NEGRO MATE  
 L 150 MM  
 INFO TÉCNICA EN PÁG. 173-174

0536 LUV  
 POMO  
 NEGRO MATE  
 L 51,2 MM  
 INFO TÉCNICA EN PÁG. 175

0536 LUV  
 TIRADOR  
 BLANCO MATE  
 C 192 MM  
 INFO TÉCNICA EN PÁG. 175

0735 LUV BIG 1SS **NEW!**  
 TIRADOR PARA PUERTA  
 BLANCO MATE  
 C 384 MM  
 INFO TÉCNICA EN PÁG. 175

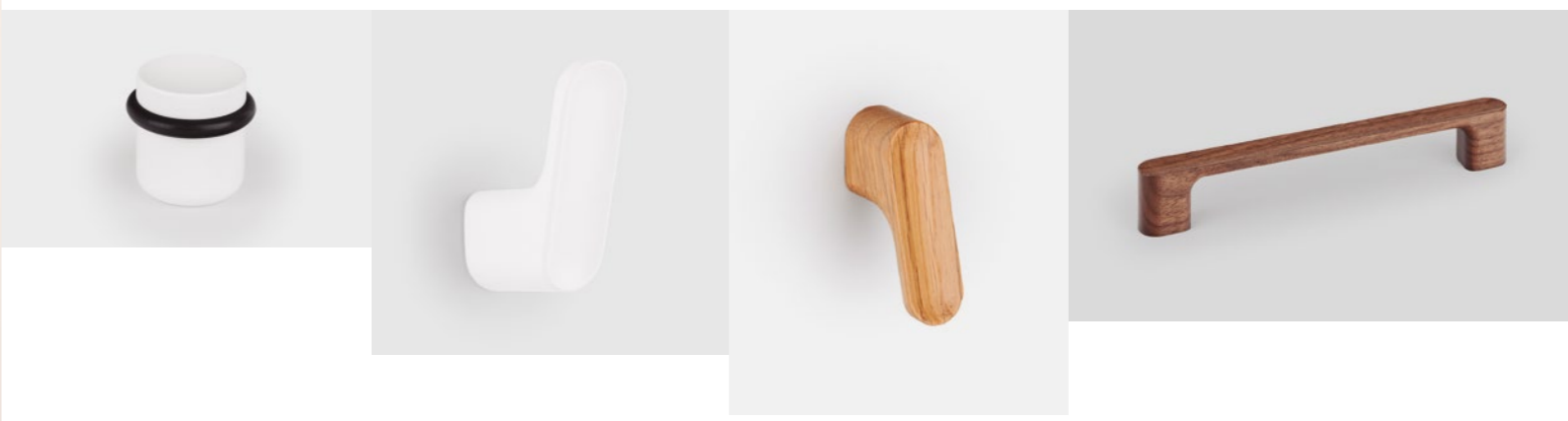

8017 LUV  
 TOPE DE PUERTA  
 BLANCO MATE  
 Ø36 MM  
 INFO TÉCNICA EN PÁG. 176

7037 LUV  
 COLGADOR  
 BLANCO MATE  
 H 51 MM / L 41 MM  
 INFO TÉCNICA EN PÁG. 177

0699 LUV WOOD  
 POMO  
 ROBLE  
 L 51,2 MM  
 INFO TÉCNICA EN PÁG. 175

0699 LUV WOOD  
 TIRADOR  
 NOGAL  
 C 160 MM  
 INFO TÉCNICA EN PÁG. 175

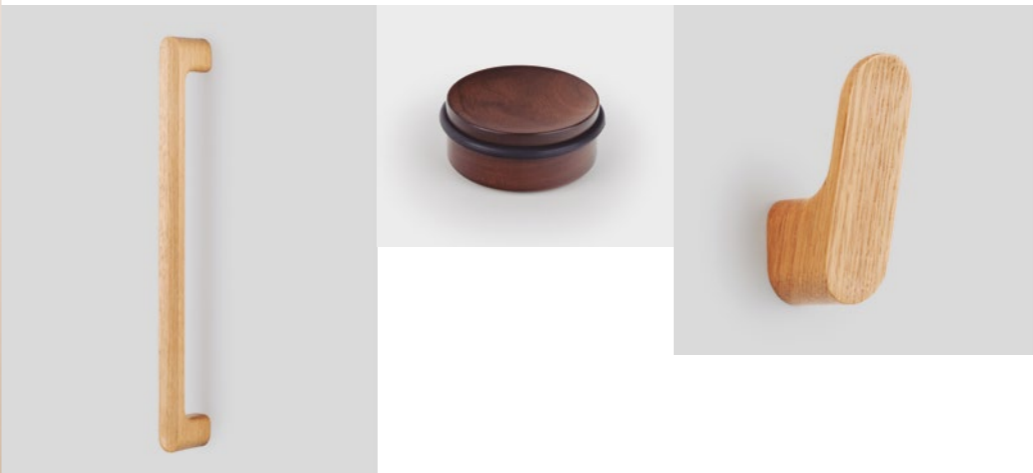

0665 LUV WOOD BIG 1SS  
 TIRADOR PARA PUERTA  
 ROBLE  
 C 384 MM  
 INFO TÉCNICA EN PÁG. 176

8018 LUV WOOD  
 TOPE DE PUERTA  
 NOGAL  
 Ø71 MM  
 INFO TÉCNICA EN PÁG. 176

7018 LUV WOOD  
 COLGADOR  
 ROBLE  
 H 82 MM / L 50 MM  
 INFO TÉCNICA EN PÁG. 177

La serie Luv destaca por su gran versatilidad, ya que, dentro de un mismo lenguaje de diseño, ofrece múltiples posibilidades: pomo, tirador, tiradores para puertas, manilla, colgador y tope de puerta, adaptándose a todo tipo de proyectos. Además, la colección incorpora versiones en madera, como Luv wood, que aportan calidez y un acabado natural, ampliando las opciones de personalización y combinando funcionalidad, estilo y coherencia estética en cada espacio.

100

—

113

Viefe

Unconditionals

# que Diseño permanece

*La simplicidad del buen diseño crea iconos atemporales.* Piezas que son imprescindibles, más allá de modas y tendencias. Como los modelos Unconditionals de Viefe, una síntesis inmejorable entre forma, función y estética. La mejor expresión del buen diseño.

Se trata de modelos que condensan nuestra manera de entender la estética: formas puras, materiales nobles y proporciones cuidadosamente estudiadas. Su propósito va más allá del uso diario. Cada producto se ha creado para elevar los espacios que lo rodean y completar los proyectos con su estilo atemporal. Sus formas puras son su marca de identidad. Quizá por eso tienen capacidad de transformar lo cotidiano en excepcional.



ÍNDICE DE PRODUCTOS:

0726 KUMO  
0578 NEXX  
0578 NEXX

0578 NEXX  
0518 WAY  
0168 COMO

0530 DISC  
0375 VANN  
0726 KUMO

0726 KUMO  
0487 PURA  
0643 LINKK

0673 BEAM  
0696 DROPP  
0646 MILANO

0726 KUMO  
NEGRO TITANIUM  
C 128 MM



0578 NEXX  
BRONCE CEPILLADO  
Ø25 MM  
C 160 MM  
C 256 MM



0578 NEXX  
BRONCE CEPILLADO  
C 256 MM

0578 NEXX  
BRONCE CEPILLADO  
Ø25 MM

En la Colección 2026, el nuevo tirador de aluminio Nexx destaca por su diseño minimalista y por la conexión entre barra cilíndrica y base rectangular, un detalle que refuerza su carácter contemporáneo. Está disponible en dos longitudes (180 mm y 276 mm), con diámetro de la barra de 8,6 mm, además de un pomo de 25 mm. Nexx se presenta en cuatro acabados —inox look, negro cepillado, latón cava cepillado y bronce cepillado— lo que le permite integrarse en una amplia variedad de proyectos de interiorismo con un sutil aire clásico.

Ø518 WAY  
BRONCE CEPILLADO  
C 32 MM



Ø530 DISC  
BRONCE CEPILLADO  
Ø50 MM



Ø375 VANN  
BRONCE CEPILLADO  
C 64 MM

Ø168 COMO BIG  
BRONCE CEPILLADO  
Ø41 MM



El tirador de aluminio Kumo presenta un perfil circular apoyado sobre unos pies sutilmente desplazados, creando un efecto flotante que lo hace parecer suspendido en el aire. Este gesto visual se potencia gracias a un lateral “volante”, elemento distintivo que identifica a todas las piezas de la colección. Disponible en dos longitudes (248 mm y 480 mm) y en cuatro acabados —inox look, negro titanium, latón cava cepillado y bronce cepillado—, Kumo aporta una sensación de ligereza al espacio, refuerza la narrativa formal del proyecto estiliza los muebles y permite una integración coherente en diferentes ambientes dentro de un mismo interior.



Ø726 KUMO  
NEGRO TITANIUM  
C 320 MM



Ø726 KUMO  
NEGRO TITANIUM  
C 320 MM



0487 PURA  
LATÓN CAVA CEPILLADO  
C 256 MM



0643 LINKK  
NEGRO CEPILLADO  
C 160MM  
C 320 MM



0673 BEAM  
NIQUEL BRILLO  
C 96 MM



0696 DROPP  
BLANCO MATE  
C 64 MM

TIP PROFESIONAL:

Un complemento de diseño atemporal puede ser un revulsivo aplicado en entornos de tendencia marcados por colores, materiales o formas que cambian con rapidez.





0646 MILANO  
VERDE FOREST  
C 160 MM



0578 NEXX **NEW!**  
TIRADOR  
BRONCE CEPILLADO  
C 160 MM  
INFO TÉCNICA EN PÁG. 181



0578 NEXX **NEW!**  
POMO  
BRONCE CEPILLADO  
Ø25 MM  
INFO TÉCNICA EN PÁG. 181



0518 WAY **NEW FINISH!**  
TIRADOR  
BRONCE CEPILLADO  
C 32 MM  
INFO TÉCNICA EN PÁG. 182



0168 COMO BIG **NEW FINISH!**  
POMO  
BRONCE CEPILLADO  
Ø41 MM  
INFO TÉCNICA EN PÁG. 178



0530 DISC **NEW FINISH!**  
POMO  
BRONCE CEPILLADO  
Ø50 MM  
INFO TÉCNICA EN PÁG. 179



0375 VANN  
TIRADOR  
BRONCE CEPILLADO  
C 64 MM  
INFO TÉCNICA EN PÁG. 182



0726 KUMO **NEW!**  
TIRADOR  
NEGRO TITANIUM  
C 128 MM  
C 320 MM  
INFO TÉCNICA EN PÁG. 179



0487 PURA  
TIRADOR  
LATÓN CAVA CEPILLADO  
C 256 MM  
INFO TÉCNICA EN PÁG. 181



0643 LINKK  
TIRADOR  
NEGRO CEPILLADO  
C 160 MM  
C 320 MM  
INFO TÉCNICA EN PÁG. 180



0673 BEAM  
TIRADOR  
NIQUEL BRILLO  
C 96 MM  
INFO TÉCNICA EN PÁG. 178



0696 DROPP  
TIRADOR  
BLANCO MATE  
C 64 MM  
INFO TÉCNICA EN PÁG. 179



0646 MILANO  
TIRADOR  
VERDE FOREST  
C 160 MM  
INFO TÉCNICA EN PÁG. 180

114

—

127

Tiradores

para

puertas

# El arte conquista las puertas

*Existen muchos tipos de esculturas.* En Viefé nos atrevemos a convertirlas en tiradores para puertas. Piezas que trascienden su función para convertirse en elementos clave de cada interior. Capaces de cambiar la percepción visual de las puertas y de los espacios que las acogen.

Su presencia contundente, sus diámetros generosos –superiores a 20 mm– y sus acabados cuidados han sido pensados para proyectos de interiorismo integral. Todos se adaptan a puertas correderas, de paso o de grandes armarios, e incluso a electrodomésticos, aportando una misma línea estética en todos los ambientes.

Son tiradores para puertas que decoran por sí mismos. Pueden combinarse con sus respectivas versiones de pomos y tiradores para muebles, creando así interiores coherentes, tanto para proyectos residenciales como de contract.



ÍNDICE DE PRODUCTOS:

0714/0715/0716 FASE BIG  
0629/0662/0663 MOON BIG  
0705/0706/0707 HAKO BIG  
0659/0668/0670 DUO BIG

0677/0678/0679 BROOKLYN BIG  
0727/0728/0729 KUMO WOOD BIG  
0734/0735/0736 LUV BIG  
0701/0702/0703 CASEY BIG

0711/0717/0718 BOTO BIG  
0730/0731/0732 KUMO WOOD BIG ONE  
0687 HINOKI BIG

0716 FASE BIG BBS  
NEGRO CEPILLADO  
C 480 MM

0706 HAKO BIG 1SS  
ROBLE  
C 480 MM



0663 MOON BIG BBS  
LATÓN CAVA CEPILLADO  
C 384 MM



0670 DUO BIG BBS  
NEGRO LAVA + NOGAL  
C 960 MM



0677 / 0678 / 0679 BROOKLYN BIG  
NEGRO TITANIUM  
DETALLE



#### SISTEMAS DE INSTALACIÓN ADAPTADOS A CADA NECESIDAD

Nuestros tiradores para puertas se presentan en sistema de instalación de una sola cara y también de doble cara.

El sistema de una sola cara es ideal para puertas que se abren desde un único lado y donde se busca un resultado limpio y funcional. Por su parte, el sistema de doble cara permite su montaje simétrico, ofreciendo comodidad y acceso desde ambos lados de la puerta. Esta solución es especialmente recomendable para puertas de paso o correderas que conectan diferentes espacios, garantizando ergonomía y continuidad estética sin comprometer la resistencia ni la fijación.

Ambos sistemas han sido concebidos para facilitar la instalación, adaptarse a distintos grosores de puerta y mantener la coherencia visual en proyectos de gran escala, donde cada detalle cuenta.



0705 / 0706 / 0707 HAKO BIG  
NOGAL  
DETALLE

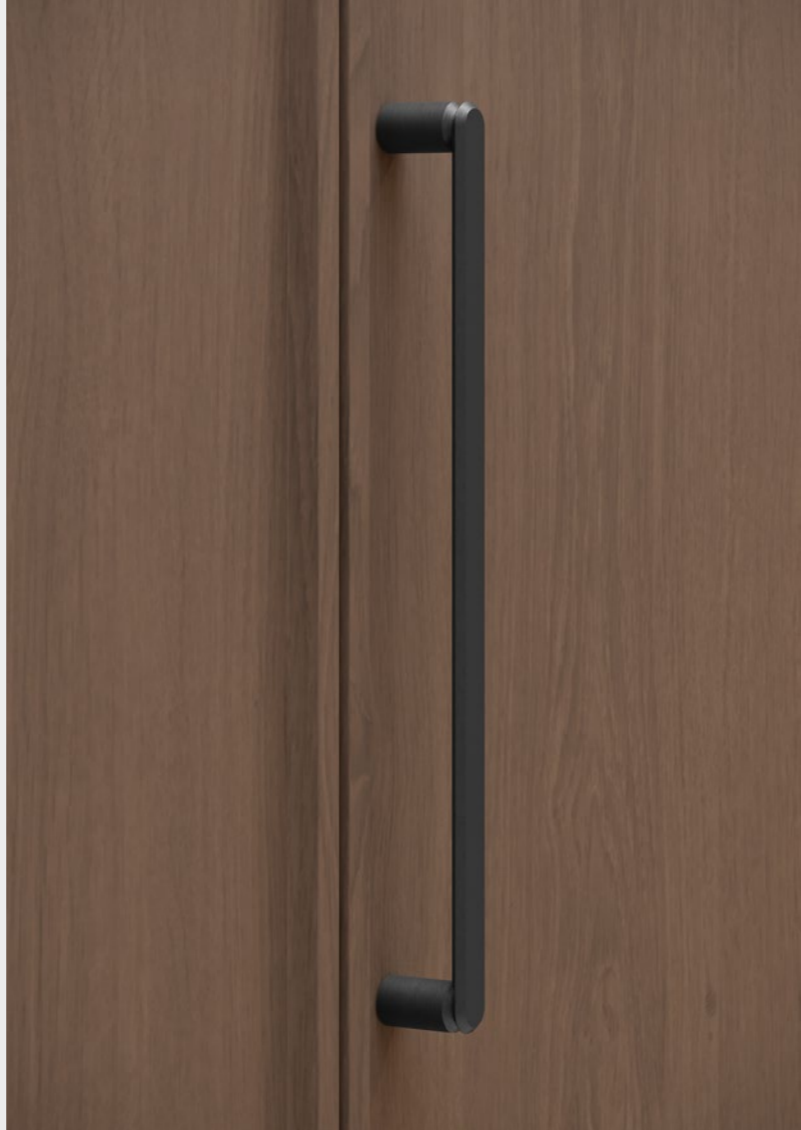

0715 FASE BIG 1SS  
NEGRO CEPILLADO  
C 480 MM



0729 KUMO WOOD BIG BBS  
NEGRO TITANIUM + NOGAL  
C 640 MM



0728 KUMO WOOD BIG 1SS  
NEGRO TITANIUM + NOGAL  
C 320 MM



0714 / 0715 / 0716 FASE BIG  
NEGRO CEPILLADO  
DETALLE



0735 LUV BIG 1SS  
BLANCO MATE  
C 384 MM



0701 / 0702 / 0703 CASEY BIG  
MARRÓN METAL TEXTURIZADO + BRONCE MATE  
DETALLE

TIP PROFESIONAL:  
A mayor longitud del tirador, mayor capacidad de transformar la percepción de la puerta y del espacio.

Las versiones Kumo wood big y Kumo wood big one destacan por sus diámetros de 22 mm y 32 mm respectivamente, dimensiones que las convierten en piezas singulares capaces de transformar cualquier puerta en un elemento escultórico, con gran presencia, verticalidad y una marcada sensación de lujo artesano. Kumo wood big se presenta en longitudes de 610 mm y 1010 mm, mientras que Kumo wood big one está disponible en 858 mm y 1596 mm.

Sus dos acabados de madera certificada —roble y nogal—, combinados con los tres acabados disponibles para los pies —inox look, negro titanium y latón—, ofrecen un alto grado de personalización y múltiples posibilidades de integración en grandes espacios, tanto interiores como exteriores.

0717 BOTO BIG 1SS  
INOX LOOK  
C 1024 MM



0711/0717/0718 BOTO BIG  
INOX LOOK  
DETALLE

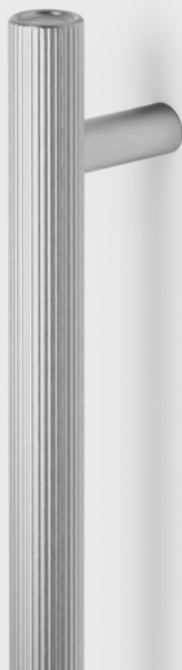

0730/0731/0732 KUMO WOOD BIG ONE  
LATÓN CEPILLADO LACADO + ROBLE  
DETALLE



0732 KUMO WOOD BIG ONE BBS  
NEGRO TITANIUM + NOGAL  
C 1056 MM





0687 HINOKI BIG  
TIRADOR PARA PUERTA  
LATÓN CAVA CEPILLADO  
C 832 MM



0663 MOON BIG BBS  
TIRADOR PARA PUERTA  
LATÓN CAVA CEPILLADO  
C 384 MM  
INFO TÉCNICA EN PÁG. 188



0706 HAKO BIG 1SS  
TIRADOR PARA PUERTA  
ROBLE  
C 480 MM  
INFO TÉCNICA EN PÁG. 185



0670 DUO BIG BBS  
TIRADOR PARA PUERTA  
NEGRO LAVA + NOGAL  
C 960 MM  
INFO TÉCNICA EN PÁG. 184



0677 / 0678 / 0679 BROOKLYN BIG  
TIRADOR PARA PUERTA  
NEGRO TITANIUM  
C 1056 MM  
INFO TÉCNICA EN PÁG. 183



0715 FASE BIG 1SS **NEW!**  
TIRADOR PARA PUERTA  
NEGRO CEPILLADO  
C 480 MM  
INFO TÉCNICA EN PÁG. 184



0728 KUMO WOOD BIG 1SS **NEW!**  
TIRADOR PARA PUERTA  
NEGRO TITANIUM + NOGAL  
C 320 MM  
INFO TÉCNICA EN PÁG. 186



0735 LUV BIG 1SS **NEW!**  
TIRADOR PARA PUERTA  
BLANCO MATE  
C 384 MM  
INFO TÉCNICA EN PÁG. 187



0701/0702/0703 CASEY BIG  
TIRADOR PARA PUERTA  
MARRON METAL TEXTURIZADO + BRONCE MATE  
C 416 MM  
INFO TÉCNICA EN PÁG. 184



0717 BOTO BIG 1SS **NEW!**  
TIRADOR PARA PUERTA  
INOX LOOK  
C 1024 MM  
INFO TÉCNICA EN PÁG. 183



0732 KUMO WOOD BIG ONE BBS **NEW!**  
TIRADOR PARA PUERTA  
NEGRO TITANIUM + NOGAL  
C 1056 MM  
INFO TÉCNICA EN PÁG. 187



0730/0731/0732 KUMO WOOD BIG ONE **NEW!**  
TIRADOR PARA PUERTA  
LATÓN CEPILLADO LACADO + ROBLE  
C 448 MM  
INFO TÉCNICA EN PÁG. 187



0687 HINOKI BIG  
TIRADOR PARA PUERTA  
LATÓN CAVA CEPILLADO  
C 832 MM  
INFO TÉCNICA EN PÁG. 185



128

—

149

Gama

de

acabados

# Acabados imprimen

*La identidad estética de un proyecto reside en los acabados. Elegir nuestros complementos en acabado roble o, en cambio, en níquel brillo puede cambiar por completo la personalidad de un ambiente. Sus texturas, tonalidades y brillos dialogan con el mobiliario y juegan con la iluminación. Influyen en los materiales de paredes, suelos y techos aportándoles carácter. Tienen la capacidad de convertir lo funcional en sensorial.*

# que carácter

## LA LUZ DEL ALUMINIO

El aluminio convierte nuestros complementos en puntos de luz. Sus reflejos crean ritmos visuales que ordenan cada espacio. Cada uno de sus acabados —desde el radiante níquel brillo, hasta el profundo negro titanium o el vintage bronce cepillado— implica una forma diferente de habitar los ambientes.

## CALIDEZ NATURAL DE LA MADERA

El uso de la madera en nuestros accesorios conecta los interiores con la naturaleza. Perfectos para todo tipo de proyectos contemporáneos, transmiten calidez y contribuyen a crear equilibrio estético. Su textura natural y su mecanizado perfecto los hace agradables al tacto y sumamente atractivos visualmente.



## (L05) Níquel brillo

Sobrio y con una clase indiscutible, el acabado níquel brillo aporta luminosidad elegante a cualquier interior. Su superficie brillante enriquece la lectura del espacio y lo dota de mayor amplitud visual. Nuestros accesorios decorativos en este acabado combinan precisión, claridad y un refinamiento atemporal. Es perfecto para proyectos en los que la luz juega un papel estructural y donde es necesario un toque de sofisticación que permanezca sin imponerse.

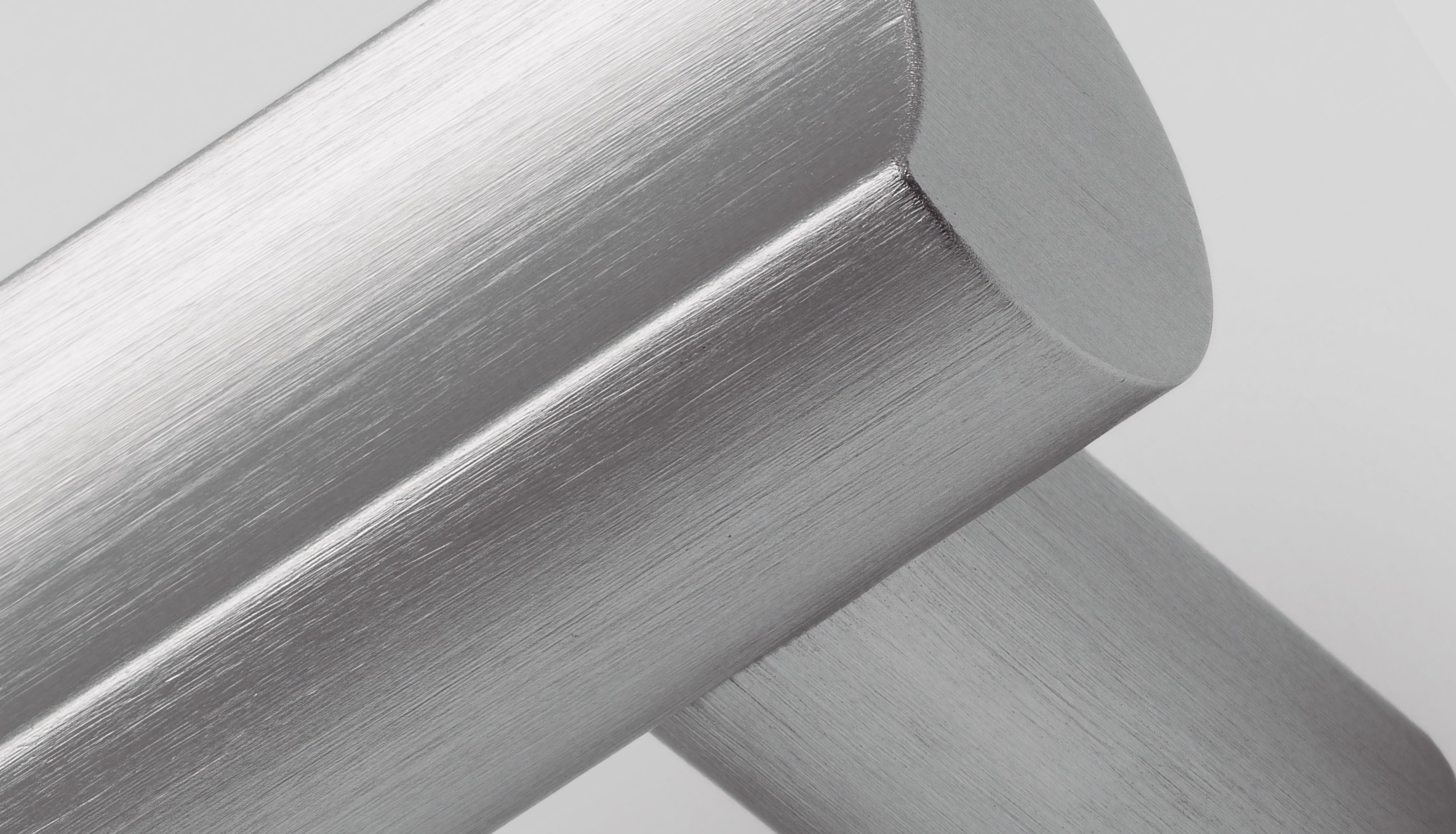

Nuestros complementos en acabado inox look destacan por su neutralidad sofisticada y su capacidad para integrarse en múltiples lenguajes decorativos. Su apariencia limpia y equilibrada aporta una lectura visual ordenada, reforzando la coherencia del proyecto sin buscar protagonismo. El inox look ofrece una solución perfecta para interiores minimalistas e industriales, donde se prioriza la funcionalidad con un alto estándar estético. Un acabado seguro, versátil y resistente que acompaña al diseño sin fecha de caducidad.

### (L24) Inox look

## (L30) Negro cepillado

El acabado negro cepillado introduce una profundidad visual envolvente y refuerza el carácter escultórico de nuestros diseños de *architectural hardware*. Su matiz mate y su trazo cepillado permiten crear contrastes elegantes en los interiores sin tener que recurrir al brillo, aportando orden y jerarquía a los muebles y superficies. Sobrio pero expresivo a la vez, es un acabado capaz de generar un impacto contemporáneo en proyectos donde cada detalle suma.





Nuestros elementos de *architectural hardware* en negro titanium introducen una presencia rotunda y elegante en los proyectos más exigentes. Su resistencia, unida a su capacidad para generar poderosos contrastes, convierten este acabado en una elección atemporal apta para todo tipo de interiorismos. Aporta profundidad visual, ordena el espacio a través de la sombra y realza las líneas de los muebles. Un acabado versátil que dialoga con múltiples materiales –madera, piedra, laca o metal– y aporta identidad sin estridencias.

(L33) Negro titanium



### (L618) Latón cava cepillado

El acabado latón cava cepillado fusiona la sensibilidad del diseño contemporáneo con un aire vintage de vanguardia. Su suave rayado irregular y su aspecto satinado añade una estética cálida y sumamente elegante a nuestros accesorios decorativos. Es un acabado con la capacidad de llenar el ambiente de matices, ya que captura la luz con delicadeza y aporta un toque de glamour contenido en función de los elementos que lo rodean. Perfecto para proyectos que buscan sofisticación, coherencia material y una personalidad que perdure.



## (L619) Bronce cepillado

El bronce cepillado es un acabado que destaca por su equilibrio único, porque es capaz de transmitir fuerza y armonía a partes iguales. Su cálido tono bronce fusiona tradición con modernidad e imprime carácter a nuestros diseños de *architectural hardware*, creando un efecto decorativo capaz de elevar cualquier ambiente con sobriedad. Su textura cepillada aporta profundidad táctil y genera una presencia sólida pero amable, ideal para proyectos que respiran sofisticación y un estilo atemporal.





### (W16) Roble

El acabado roble introduce en nuestros diseños de una calidez natural que aporta equilibrio a todo tipo de ambientes. Su tonalidad suave y orgánica permite humanizar espacios contemporáneos y conectar los interiores a través de una estética sensorial serena. Funciona especialmente bien en proyectos que incluyen texturas minerales o metálicas, ya que actúa como contrapeso cálido. Es ideal para crear interiorismos acogedores y con una autenticidad material inconfundible.



## (W17) Nogal

El color profundo de la madera de nogal transmite elegancia al mismo tiempo que aporta carácter a los interiores. Nuestros accesorios decorativos en este acabado enfatizan la estética de proyectos contract y residenciales que buscan sofisticación y profundidad. Las tonalidades oscuras y las vetas definidas del nogal se integran a la perfección con maderas, metales cálidos y paletas neutras, y consiguen generar una sensación de madurez estética sin perder calidez.

## (W00) Crudo

El acabado crudo presenta la madera en su estado más puro, sin tratamientos ni barnices, preservando su textura natural y el tono original de este material orgánico. Su neutralidad cromática permite que cada accesorio dialogue con la esencia de interiores tanto clásicos como contemporáneos, facilitando combinaciones con diferentes materiales y acabados. Aporta autenticidad y un carácter diferenciador a los espacios, permite proyectar ambientes equilibrados y con una gran calidez visual.



150



—

188

Detalles técnicos

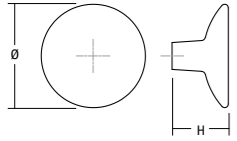

# Madera

**Disc wood** Tiradores y pomos Madera DISEÑO: BALUTTO ASSOCIATI 0530

ROBLE	NOGAL	FRESNO LACADO NEGRO MATE	ROBLE CRUDO	Ø	H	±	☑
0530038W16	0530038W17	0530038WM2	0530038W00	38	20,4	1	25
0530050W16	0530050W17	0530050WM2	0530050W00	50	27	1	25

**Eto** Tiradores y pomos Aluminio Madera DISEÑO: KASCHKASCH 0591

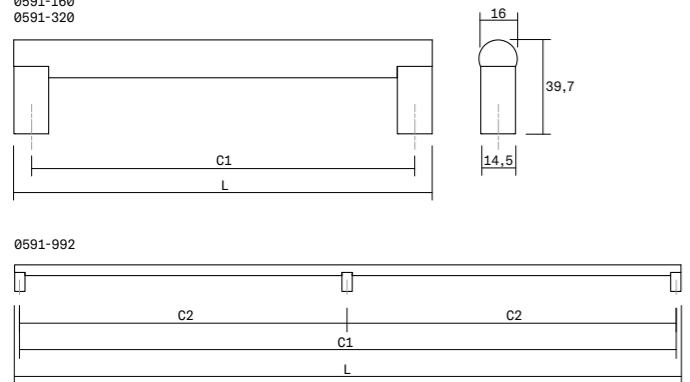
NEGRO LAVA + ROBLE	NEGRO LAVA + NOGAL	NEGRO MATE + FRESNO LACADO NEGRO MATE	C1	C2	L	±	☑
0591160NM2716	0591160NM2717	0591160NM2M2	160	-	174,6	2	25
0591320NM2716	0591320NM2717	0591320NM2M2	320	-	334,6	2	25
0591992NM2716	0591992NM2717	0591992NM2M2	992	496	1006,6	3	15

**Flapp wood** Tiradores y pomos Madera DISEÑO: FRANK PERSON 0613

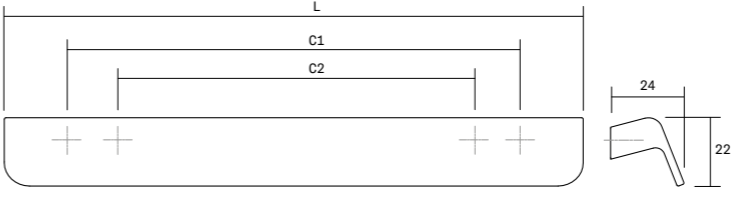

ROBLE	NOGAL	ROBLE CRUDO	C1	C2	L	±	☑
0613032W16	0613032W17	0613032W00	32	-	70	2	25
0613160W16	0613160W17	0613160W00	160	-	200	2	25
06131056W16	06131056W17	06131056W00	1056	416	1100	4	15



**Hako** Tiradores y pomos Madera DISEÑO: STEFFENSEN & WÜRTZ 0695

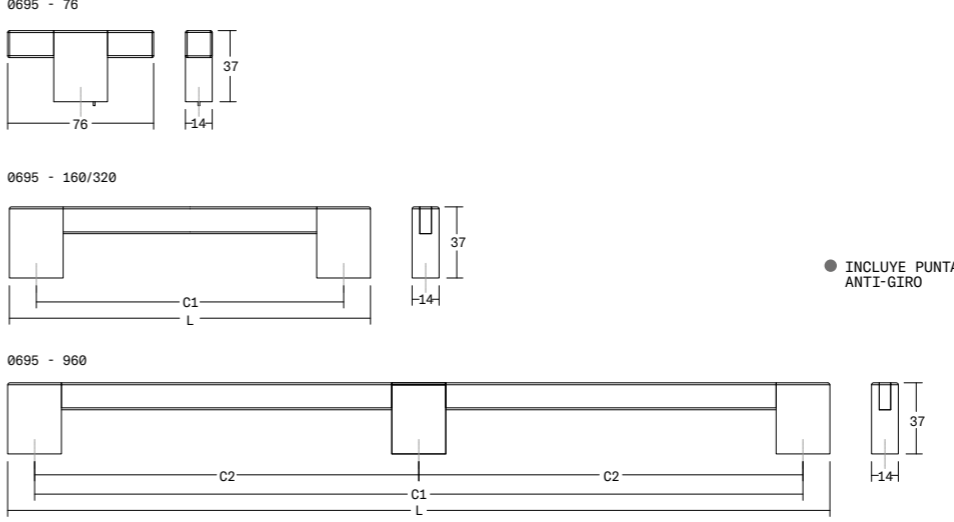

ROBLE	NOGAL	C1	C2	L	±	☑
0695076W16	0695076W17	-	-	76	1	25 ●
0695160W16	0695160W17	160	-	188	2	25
0695320W16	0695320W17	320	-	348	2	25
0695960W16	0695960W17	960	480	988	3	10



# Hinoki wood

Tiradores y pomos

Madera

DISEÑO:  
ALEXIS VIVET

0681

0681-60

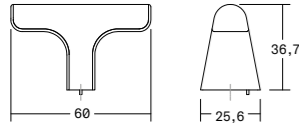

0681-160

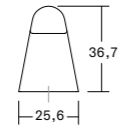
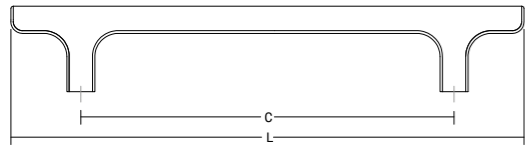

● INCLUYE PUNTA ANTI-GIRO

ROBLE	NOGAL	ROBLE CRUDO	C	L	±	☐
0681060W16	0681060W17	0681060W00	-	60	1	25 ●
0681160W16	0681160W17	0681160W00	160	220	2	25



# Kumo wood big <sup>NEW!</sup>

Tiradores para puertas

Madera  
Aluminio  
Latón

DISEÑO:  
ILJA HUBER

0727 / 0728 / 0729

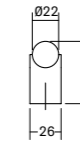
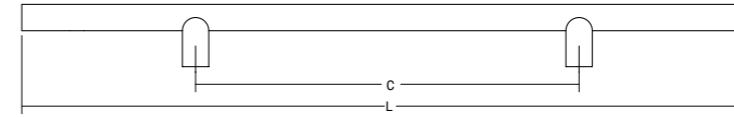

① SISTEMA DE UNA CARA  
② SISTEMA DE DOBLE CARA

INOX LOOK + ROBLE	NEGRO TITANIUM + ROBLE	LATÓN CEPILLADO LACADO + ROBLE	INOX LOOK + NOGAL	NEGRO TITANIUM + NOGAL	LATÓN CEPILLADO LACADO + NOGAL	C	L	±	☐
0727320N2416	0727320N3316	0727320N62016	0727320N2417	0727320N3317	0727320N62017	320	610	2	2
0727640N2416	0727640N3316	0727640N62016	0727640N2417	0727640N3317	0727640N62017	640	1010	2	2
0728320N2416	0728320N3316	0728320N62016	0728320N2417	0728320N3317	0728320N62017	320	610	2	2 ①
0728640N2416	0728640N3316	0728640N62016	0728640N2417	0728640N3317	0728640N62017	640	1010	2	2 ①
0729320N2416	0729320N3316	0729320N62016	0729320N2417	0729320N3317	0729320N62017	320	610	2	1 ①
0729640N2416	0729640N3316	0729640N62016	0729640N2417	0729640N3317	0729640N62017	640	1010	2	1 ①

MEDIDA PERSONALIZABLE DISPONIBLE  
ACABADO ROBLE CRUDO DISPONIBLE BAJO PEDIDO



# Kumo wood <sup>NEW!</sup>

Tiradores y pomos

Madera  
Aluminio  
Latón

DISEÑO:  
ILJA HUBER

0733

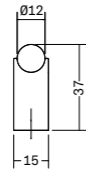
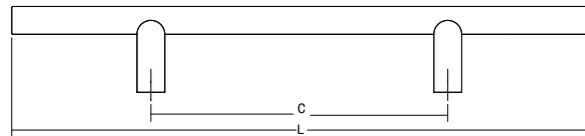

INOX LOOK + ROBLE	NEGRO TITANIUM + ROBLE	LATÓN CEPILLADO LACADO + ROBLE	INOX LOOK + NOGAL	NEGRO TITANIUM + NOGAL	LATÓN CEPILLADO LACADO + NOGAL	C	L	±	☐
0733128N2416	0733128N3316	0733128N62016	0733128N2417	0733128N3317	0733128N62017	128	248	2	25
0733320N2416	0733320N3316	0733320N62016	0733320N2417	0733320N3317	0733320N62017	320	480	2	25



# Kumo wood big one <sup>NEW!</sup>

Tiradores para puertas

Madera  
Aluminio  
Latón

DISEÑO:  
ILJA HUBER

0730 / 0731 / 0732

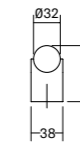
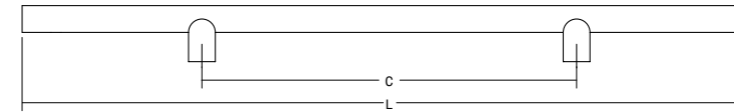

① SISTEMA DE UNA CARA  
② SISTEMA DE DOBLE CARA

INOX LOOK + ROBLE	NEGRO TITANIUM + ROBLE	LATÓN CEPILLADO LACADO + ROBLE	INOX LOOK + NOGAL	NEGRO TITANIUM + NOGAL	LATÓN CEPILLADO LACADO + NOGAL	C	L	±	☐
0730448N2416	0730448N3316	0730448N62016	0730448N2417	0730448N3317	0730448N62017	448	878	2	2
07301056N2416	07301056N3316	07301056N62016	07301056N2417	07301056N3317	07301056N62017	1056	1596	2	2
0731448N2416	0731448N3316	0731448N62016	0731448N2417	0731448N3317	0731448N62017	448	878	2	2 ①
07311056N2416	07311056N3316	07311056N62016	07311056N2417	07311056N3317	07311056N62017	1056	1596	2	2 ①
0732448N2416	0732448N3316	0732448N62016	0732448N2417	0732448N3317	0732448N62017	448	878	2	1 ①
07321056N2416	07321056N3316	07321056N62016	07321056N2417	07321056N3317	07321056N62017	1056	1596	2	1 ①

MEDIDA PERSONALIZABLE DISPONIBLE  
ACABADO ROBLE CRUDO DISPONIBLE BAJO PEDIDO



**Pulse**      Topes de puerta      Madera      DISEÑO: BUDE      8014

FIJACIÓN CON TORNILLO O ADHESIVO

ROBLE	NOGAL	ROBLE LACADO NEGRO MATE	Ø	H	±	☑
8014065W16	8014065W17	8014065WM2	66	27	1	12

**Pulse**      Colgadores      Madera      DISEÑO: BUDE      7040

FIJACIÓN CON TORNILLOS

ROBLE	NOGAL	ROBLE LACADO NEGRO MATE	Ø	H	h	±	☑
7040028W16	7040028W17	7040028WM2	28	45	-	1	12
7040065W16	7040065W17	7040065WM2	65	57	30	1	6
7040090W16	7040090W17	7040090WM2	90	62	35	1	6
7040028W16EI	7040028W17EI	7040028WM2EI	28	45	-	1	15
7040065W16EI	7040065W17EI	7040065WM2EI	65	57	30	1	15
7040090W16EI	7040090W17EI	7040090WM2EI	90	62	35	1	15

**Pulse color**      Colgadores      Madera      DISEÑO: BUDE      7041

FIJACIÓN CON TORNILLOS

VERDE MATCHA (ROBLE)	MARRÓN CERAMIC (ROBLE)	AMARILLO MUSTARD (ROBLE)	Ø	H	h	±	☑
7041028WM32	7041028WM45	7041028WM52	28	45	-	1	12
7041065WM32	7041065WM45	7041065WM52	65	57	30	1	6
7041090WM32	7041090WM45	7041090WM52	90	62	35	1	6
7041028WM32EI	7041028WM45EI	7041028WM52EI	28	45	-	1	15
7041065WM32EI	7041065WM45EI	7041065WM52EI	65	57	30	1	15
7041090WM32EI	7041090WM45EI	7041090WM52EI	90	62	35	1	15

**Boto** <sup>NEW!</sup>      Manillas      Aluminio      DISEÑO: KASCHKASCH      9011

PVD NÍQUEL BRILLO	INOX LOOK	NEGRO CEPILLADO	LATON CAVA CEPILLADO	BRONCE CEPILLADO	C	H	D	L
9011001LV05	9011001L24	9011001L30	9011001L618	9011001L619	38	64	55	149

GRADOS MOVIMIENTO:	30	DIMENSIONES DEL EJE (MM)	8X8X100
DIMENSIONES (H/D/L) (MM)	64X55X149	DIÁMETRO MÍNIMO AGUJERO INSTALACIÓN EJE (MM)	30
DIMENSIONES ROSETA (DXH) (MM)	7X55	RANGO DE GROSOR DE PUERTA ADMITIDO (MM)	30 TO 60
EMBELLECEDOR ROSETA	ALUMINIO ANODIZADO	CERTIFICACIONES	-ISO 9001 -ISO 14001 -EN 1906
DURABILIDAD SEGÚN EN1906 (CICLOS)	200K		
DISTANCIA ENTRE TORNILLOS PASANTES (MM)	38 MM		

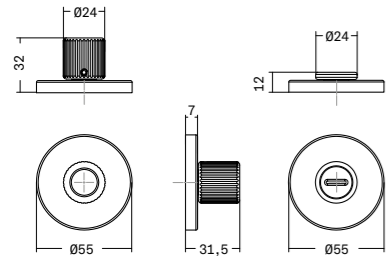

PVD NIQUEL BRILLO	INOX LOOK	NEGRO CEPILLADO	LATON CAVA CEPILLADO	BRONCE CEPILLADO	C	H	D	L
9211001LV05	9211001L24	9211001L30	9211001L618	9211001L619	38	31,5	55	55

DIMENSIONES CONDENA (H/D/L) (MM)	31X55X55	DIÁMETRO MÍNIMO AGUJERO INSTALACION EJE (MM)	25
DIMENSIONES DESCONDENA (H/D/L) (MM)	12X55X55	RANGO DE GROSOR DE PUERTA ADMITIDO (MM)	22 TO 42
MEDIDA ROSETA (DXH) (MM)	7X55X55	CERTIFICACIONES	-ISO 9001 -ISO 14001
MEDIDA EMBELLECEDOR ROSETA	ALUMINIO		
DISTANCIA ENTRE TORNILLOS PASANTES (MM)	38 MM		
DIMENSIONES DEL EJE (MM)	6X6X55		

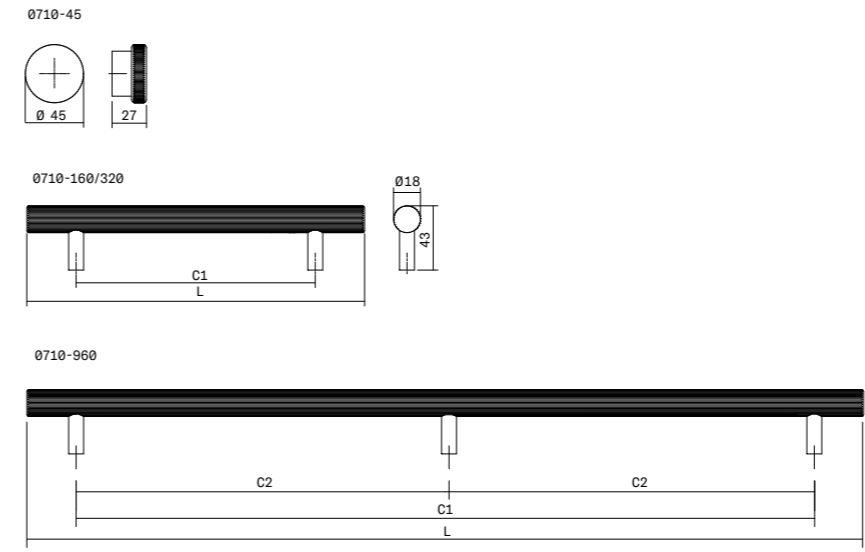
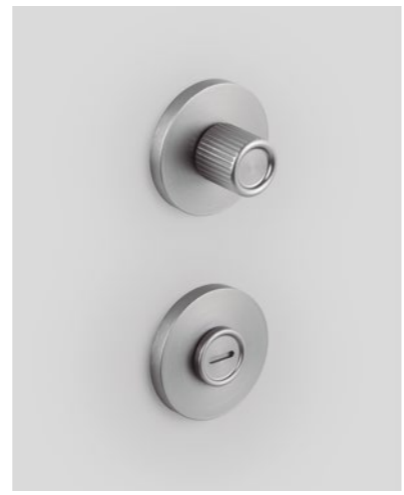

NÍQUEL BRILLO	INOX LOOK	NEGRO CEPILLADO	LATON CAVA CEPILLADO	BRONCE CEPILLADO	C1	C2	L (Ø)	±	☒
0710045L05	0710045L24	0710045L30	0710045L618	0710045L619	-	-	45	1	25
0710160L05	0710160L24	0710160L30	0710160L618	0710160L619	160	-	226	2	25
0710320L05	0710320L24	0710320L30	0710320L618	0710320L619	320	-	386	2	25
0710960L05	0710960L24	0710960L30	0710960L618	0710960L619	960	480	1026	3	10

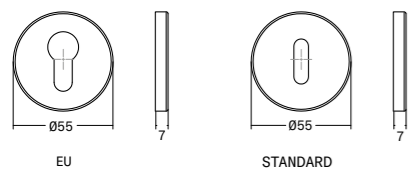

	PVD NIQUEL BRILLO	INOX LOOK	NEGRO CEPILLADO	LATON CAVA CEPILLADO	BRONCE CEPILLADO	C	H	D
EU	9311001LV05	9311001L24	9311001L30	9311001L618	9311001L619	38	7	55
STANDARD	9311002LV05	9311002L24	9311002L30	9311002L618	9311002L619	38	7	55

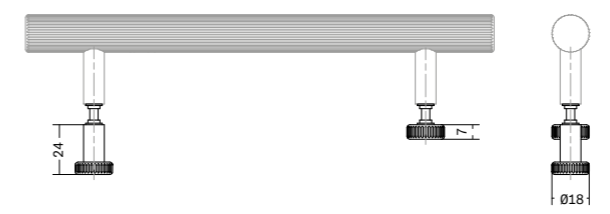
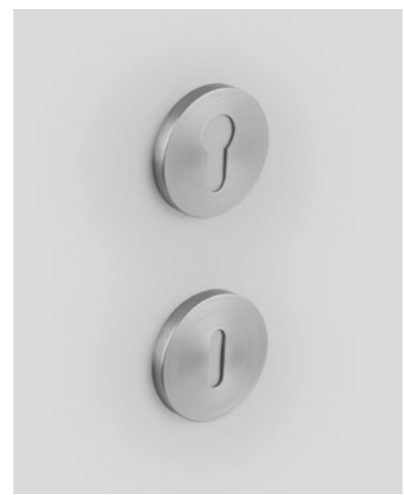

EL KIT PARA MAMPARA INCLUYE EL POMO Y LA TAPA COMPATIBLES CON TODOS LOS TIRADORES 0710 BOTO DE MEDIDAS C 160 MM Y C 320 MM

NÍQUEL BRILLO	INOX LOOK	NEGRO CEPILLADO	LATON CAVA CEPILLADO	BRONCE CEPILLADO	L (Ø)	±	☒
0719018L05	0719018L24	0719018L30	0719018L618	0719018L619	18	2	25

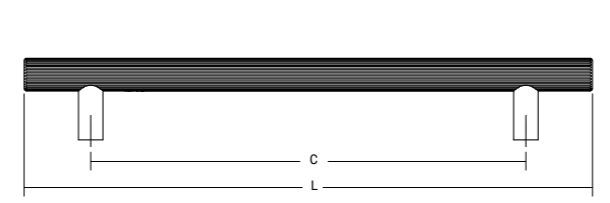

① SISTEMA DE UNA CARA  
② SISTEMA DE DOBLE CARA

NÍQUEL BRILLO	INOX LOOK	NEGRO CEPILLADO	LATON CAVA CEPILLADO	BRONCE CEPILLADO	C	L	±	☒
0711320L05	0711320L24	0711320L30	0711320L618	0711320L619	320	418	2	2
07111024L05	07111024L24	07111024L30	07111024L618	07111024L619	1024	1122	2	2
0717320L05	0717320L24	0717320L30	0717320L618	0717320L619	320	418	2	2 ①
07171024L05	07171024L24	07171024L30	07171024L618	07171024L619	1024	1122	2	2 ①
0718320L05	0718320L24	0718320L30	0718320L618	0718320L619	320	418	2	1 ①
07181024L05	07181024L24	07181024L30	07181024L618	07181024L619	1024	1122	2	1 ①





Boto <sup>NEW!</sup>

Topes de puerta

Aluminio

DISEÑO:  
KASCHKASCH

8024

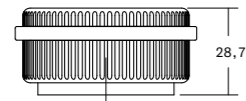
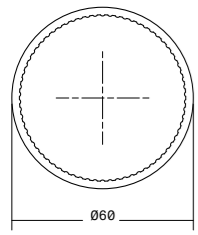

FIJACIÓN CON TORNILLO O ADHESIVO

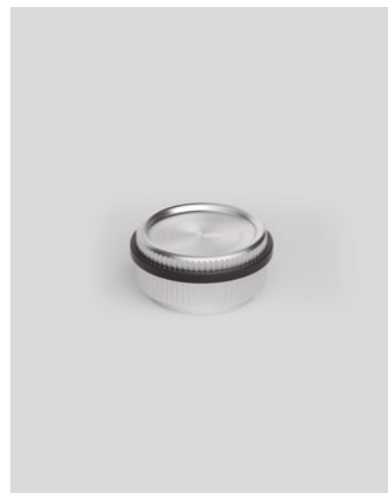

NÍQUEL BRILLO	INOX LOOK	NEGRO CEPILLADO	LATÓN CAVA CEPILLADO	BRONCE CEPILLADO	Ø	H	±	☒
8024060L05	8024060L24	8024060L30	8024060L618	8024060L619	60	29	1	12

Boto <sup>NEW!</sup>

Colgadores

Aluminio

DISEÑO:  
KASCHKASCH

7048

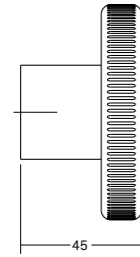
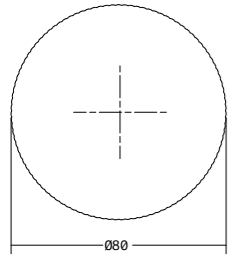

FIJACIÓN CON TORNILLOS



NÍQUEL BRILLO	INOX LOOK	NEGRO CEPILLADO	LATÓN CAVA CEPILLADO	BRONCE CEPILLADO	L(Ø)	H	±	☒
7048080L05	7048080L24	7048080L30	7048080L618	7048080L619	80	45	1	6
7048080L05EI	7048080L24EI	7048080L30EI	7048080L618EI	7048080L619EI	80	45	1	25

LAS REFERENCIAS ACABADAS CON "EI" INDICAN PACKAGING INDUSTRIAL.

Fase <sup>NEW!</sup>

Manillas

Aluminio

DISEÑO:  
BUDE

9007

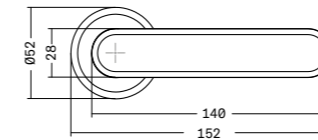
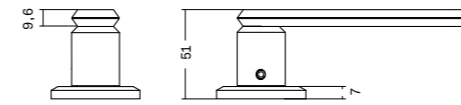

PVD NEGRO TITANIUM BRILLO	INOX LOOK	NEGRO CEPILLADO	LATÓN CAVA CEPILLADO	BRONCE CEPILLADO	C	H	D	L
9007001LV03	9007001L24	9007001L30	9007001L618	9007001L619	38	51	52	152

GRADOS MOVIMIENTO:	30	DIMENSIONES DEL EJE (MM)	8X8X100
DIMENSIONES (H/D/L) (MM)	51X52X152	DIÁMETRO MÍNIMO AGUJERO INSTALACIÓN EJE (MM)	30
DIMENSIONES ROSETA (DXH) (MM)	7X52	RANGO DE GROSOR DE PUERTA ADMITIDO (MM)	35 TO 60
EMBELLECEDOR ROSETA	ALUMINIO ANODIZADO	CERTIFICACIONES	-ISO 9001 -ISO 14001 -EN 1906
DURABILIDAD SEGÚN EN1906 (CICLOS)	200K		
DISTANCIA ENTRE TORNILLOS PASANTES (MM)	38 MM		

Fase <sup>NEW!</sup> Condensas y descondenas Aluminio DISEÑO: KASCHKASCH 9207

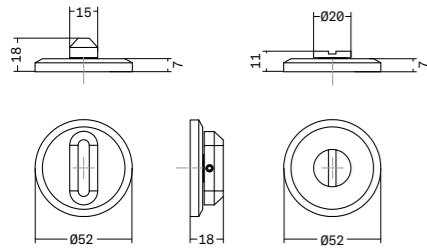

PVD NEGRO TITANIUM BRILLO	INOX LOOK	NEGRO CEPILLADO	LATÓN CAVA CEPILLADO	BRONCE CEPILLADO	C	H	D	L
9207001LV03	9207001L24	9207001L30	9207001L618	9207001L619	38	18	52	52

DIMENSIONES CONDENA (H/D/L) (MM)	18X52X52	DIÁMETRO MÍNIMO AGUJERO INSTALACIÓN EJE (MM)	25
DIMENSIONES DESCONDENA (H/D/L) (MM)	11X52X52	RANGO DE GROSOR DE PUERTA ADMITIDO (MM)	32 TO 43
MEDIDA ROSETA (DXH) (MM)	7X52X52	CERTIFICACIONES	-ISO 9001 -ISO 14001
MEDIDA EMBELLECEDOR ROSETA	ALUMINIO		
DISTANCIA ENTRE TORNILLOS PASANTES (MM)	38 MM		
DIMENSIONES DEL EJE (MM)	6X6X55		

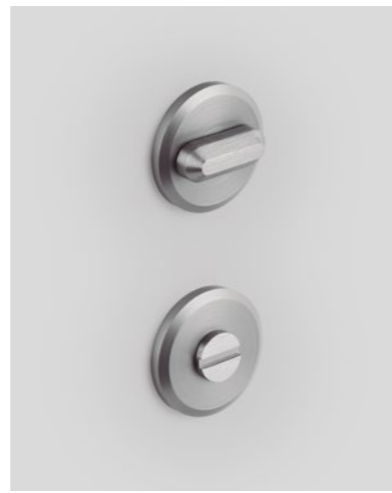

Fase <sup>NEW!</sup> Tiradores y pomos Aluminio DISEÑO: BUDDÉ 0712

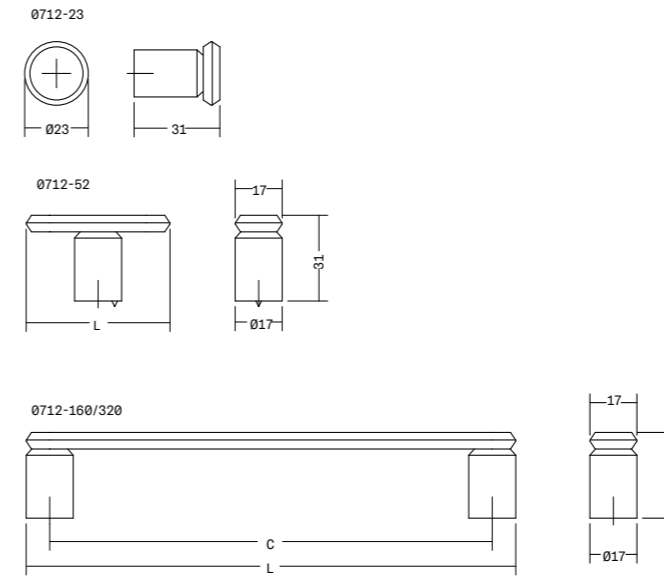

● INCLUYE PUNTA ANTI-GIRO

PVD NEGRO TITANIUM BRILLO	INOX LOOK	NEGRO CEPILLADO	LATÓN CAVA CEPILLADO	BRONCE CEPILLADO	C	L (Ø)	±	☐
0712023LV03	0712023L24	0712023L30	0712023L618	0712023L619	-	23	1	25
0712052LV03	0712052L24	0712052L30	0712052L618	0712052L619	-	52	1	25
0712160LV03	0712160L24	0712160L30	0712160L618	0712160L619	160	177	2	25
0712320LV03	0712320L24	0712320L30	0712320L618	0712320L619	320	337	2	25



Fase <sup>NEW!</sup> Bocallaves Aluminio DISEÑO: BUDDÉ 9307

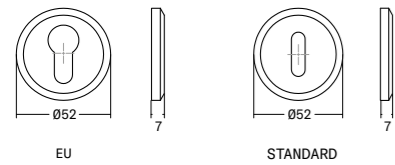

PVD NEGRO TITANIUM BRILLO	INOX LOOK	NEGRO CEPILLADO	LATÓN CAVA CEPILLADO	BRONCE CEPILLADO	C	H	D
EU 9307001LV03	9307001L24	9307001L30	9307001L618	9307001L619	38	7	52
STANDARD 9307002LV03	9307002L24	9307002L30	9307002L618	9307002L619	38	7	52



Fase <sup>NEW!</sup> Kit para mampara Aluminio DISEÑO: BUDDÉ 0713



EL KIT PARA MAMPARA INCLUYE EL POMO Y LA TAPA COMPATIBLES CON TODOS LOS TIRADORES 0712 FASE DE MEDIDAS C 160 MM Y C 320 MM

PVD NEGRO TITANIUM BRILLO	INOX LOOK	NEGRO CEPILLADO	LATÓN CAVA CEPILLADO	BRONCE CEPILLADO	L(Ø)	±	☐
0713023LV03	0713023L24	0713023L30	0713023L618	0713023L619	23	2	25

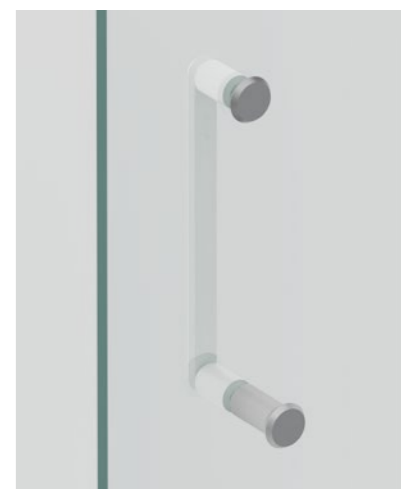

Fase big <sup>NEW!</sup> Tiradores para puertas Aluminio DISEÑO: BUDE 0714 / 0715 / 0716

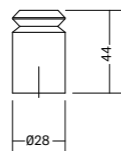
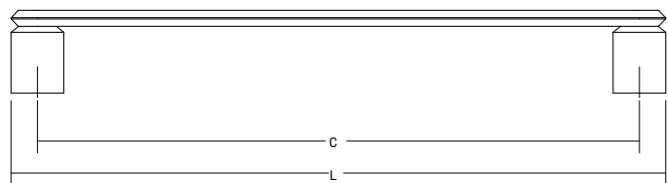

⓪ SISTEMA DE UNA CARA  
 ① SISTEMA DE DOBLE CARA



PVD NEGRO TITANIUM BRILLO	INOX LOOK	NEGRO CEPILLADO	LATÓN CAVA CEPILLADO	BRONCE CEPILLADO	C	L(Ø)	±	⓪
0714320LV03	0714320L24	0714320L30	0714320L618	0714320L619	320	348	2	2
0714480LV03	0714480L24	0714480L30	0714480L618	0714480L619	480	508	2	2
0715320LV03	0715320L24	0715320L30	0715320L618	0715320L619	320	348	2	2 ①
0715480LV03	0715480L24	0715480L30	0715480L618	0715480L619	480	508	2	2 ①
0716320LV03	0716320L24	0716320L30	0716320L618	0716320L619	320	348	2	1 ①
0716480LV03	0716480L24	0716480L30	0716480L618	0716480L619	480	508	2	1 ①

Fase wall <sup>NEW!</sup> Topes de puerta Aluminio DISEÑO: BUDE 8023

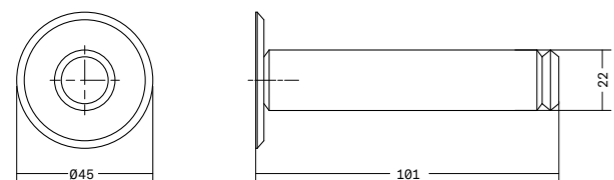

FIJACIÓN CON TORNILLOS Y ADHESIVO



PVD NEGRO TITANIUM BRILLO	INOX LOOK	NEGRO CEPILLADO	LATÓN CAVA CEPILLADO	BRONCE CEPILLADO	L(Ø)	H	±	⓪
8023101LV03	8023101L24	8023101L30	8023101L618	8023101L619	45	101	1	12

Fase <sup>NEW!</sup> Colgadores Aluminio DISEÑO: BUDE 7046

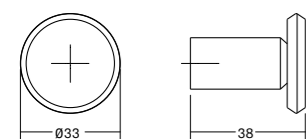

FIJACIÓN CON TORNILLOS



PVD NEGRO TITANIUM BRILLO	INOX LOOK	NEGRO CEPILLADO	LATÓN CAVA CEPILLADO	BRONCE CEPILLADO	L(Ø)	H	CC	±	⓪
7046033LV03	7046033L24	7046033L30	7046033L618	7046033L619	33	38	-	1	12
7046033LV03EI	7046033L24EI	7046033L30EI	7046033L618EI	7046033L619EI	33	38	-	1	25

LAS REFERENCIAS ACABADAS CON "EI" INDICAN PACKAGING INDUSTRIAL.

# Brooklyn

Brooklyn <sup>NEW!</sup> Manillas Aluminio DISEÑO: STEFFENSEN & WÜRTZ 9008

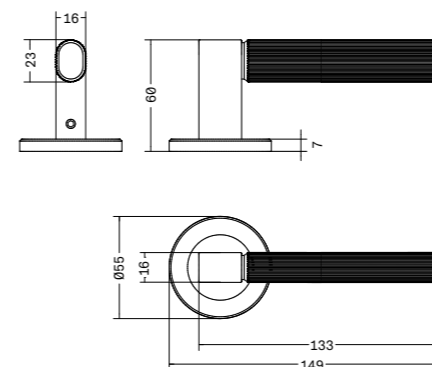

PVD NIQUEL BRILLO	NEGRO CEPILLADO	PVD NEGRO TITANIUM	LATÓN CAVA CEPILLADO	BRONCE CEPILLADO	C	H	D	L
9008001LV05	9008001L30	9008001LV33	9008001L618	9008001L619	38	60	55	149

GRADOS MOVIMIENTO:	30	DIMENSIONES DEL EJE (MM)	8X8X100
DIMENSIONES (H/D/L) (MM)	60X55X149	DIÁMETRO MÍNIMO AGUJERO INSTALACIÓN EJE (MM)	30
DIMENSIONES ROSETA (DXH) (MM)	55X7	RANGO DE GROSOR DE PUERTA ADMITIDO (MM)	35 TO 59
EMBELLECEDOR ROSETA	ALUMINIO ANODIZADO	CERTIFICACIONES	-ISO 9001 -ISO 14001 -EN 1906
DURABILIDAD SEGÚN EN1906 (CICLOS)	200K		
DISTANCIA ENTRE TORNILLOS PASANTES (MM)	38 MM		

Brooklyn <sup>NEW!</sup> Condensas y descondenas Aluminio DISEÑO: STEFFENSEN & WÜRTZ 9208

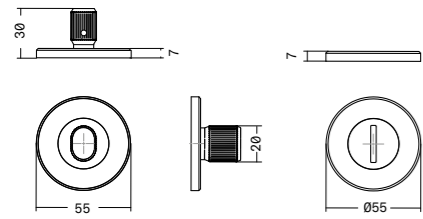

PVD NIQUEL BRILLO	NEGRO CEPILLADO	PVD NEGRO TITANIUM	LATÓN CAVA CEPILLADO	BRONCE CEPILLADO	C	H	D	L
9208001LV05	9208001L30	9208001LV33	9208001L618	9208001L619	38	30	55	55

DIMENSIONES CONDENA (H/D/L) (MM)	30X55X55	DIÁMETRO MÍNIMO AGUJERO INSTALACIÓN EJE (MM)	25
DIMENSIONES DESCONDENA (H/D/L) (MM)	7X55X55	RANGO DE GROSOR DE PUERTA ADMITIDO (MM)	26 TO 40
MEDIDA ROSETA (DXH) (MM)	7X55X55	CERTIFICACIONES	-ISO 9001 -ISO 14001
MEDIDA EMBELLECEDOR ROSETA	ALUMINIO		
DISTANCIA ENTRE TORNILLOS PASANTES (MM)	38 MM		
DIMENSIONES DEL EJE (MM)	6X6X55		



Brooklyn Tiradores y pomos Aluminio DISEÑO: STEFFENSEN & WÜRTZ 0676

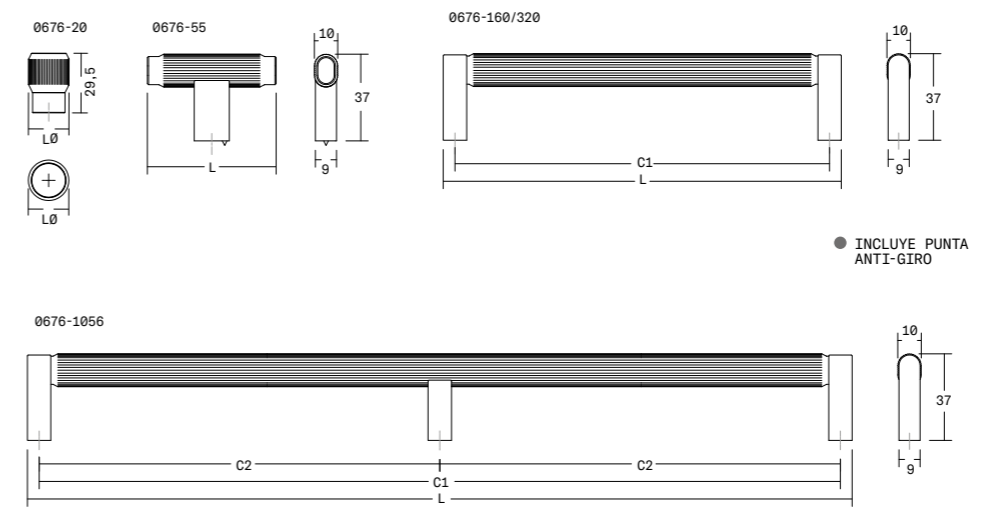

● INCLUYE PUNTA ANTI-GIRO

NÍQUEL BRILLO	NEGRO CEPILLADO	NEGRO TITANIUM	LATÓN CAVA CEPILLADO	BRONCE CEPILLADO	C1	C2	L	±	📦
0676020L05	0676020L30	0676020L33	0676020L618	0676020L619	-	-	20	1	25
0676055L05	0676055L30	0676055L33	0676055L618	0676055L619	-	-	55	1	25
0676160L05	0676160L30	0676160L33	0676160L618	0676160L619	160	-	170	2	25
0676320L05	0676320L30	0676320L33	0676320L618	0676320L619	320	-	330	2	25
06761056L05	06761056L30	06761056L33	06761056L618	06761056L619	1056	528	1066	3	10



Brooklyn <sup>NEW!</sup> Bocallaves Aluminio DISEÑO: STEFFENSEN & WÜRTZ 9308

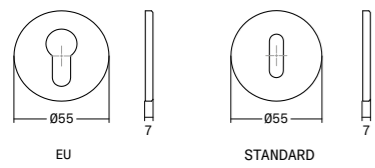

	PVD NIQUEL BRILLO	NEGRO CEPILLADO	PVD NEGRO TITANIUM	LATÓN CAVA CEPILLADO	BRONCE CEPILLADO	C	H	D
EU	9308001LV05	9308001L30	9308001LV33	9308001L618	9308001L619	38	7	55
STANDARD	9308002LV05	9308002L30	9308002LV33	9308002L618	9308002L619	38	7	55

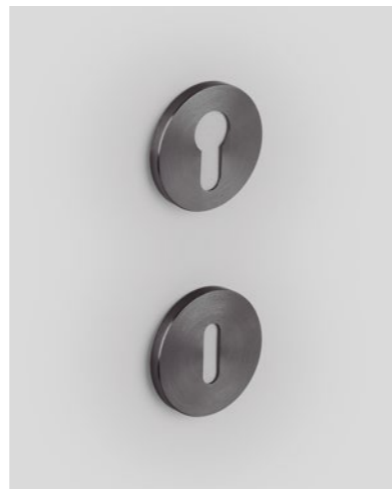

Brooklyn big <sup>NEW!</sup> Tiradores y pomos Aluminio DISEÑO: STEFFENSEN & WÜRTZ 0677

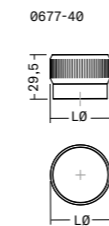

NÍQUEL BRILLO	NEGRO CEPILLADO	NEGRO TITANIUM	LATÓN CAVA CEPILLADO	BRONCE CEPILLADO	L	±	📦
0677040L05	0677040L30	0677040L33	0677040L618	0677040L619	40	1	25

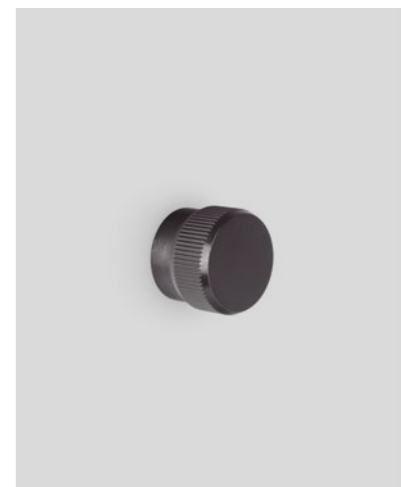

Brooklyn Topes de puerta Aluminio DISEÑO: STEFFENSEN & WÜRTZ 8021

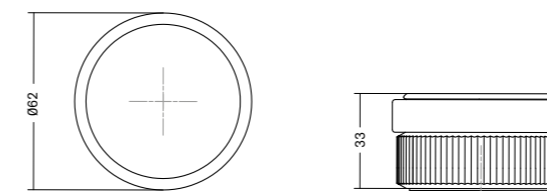

FIJACIÓN CON TORNILLO O ADHESIVO

NÍQUEL BRILLO	NEGRO CEPILLADO	NEGRO TITANIUM	LATÓN CAVA CEPILLADO	BRONCE CEPILLADO	Ø	H	±	📦
8021059L05	8021059L30	8021059L33	8021059L618	8021059L619	62	33	1	12



**Brooklyn big** <sup>NEW!</sup> Tiradores para puertas Aluminio DISEÑO: STEFFENSEN & WÜRTZ 0677 / 0678 / 0679

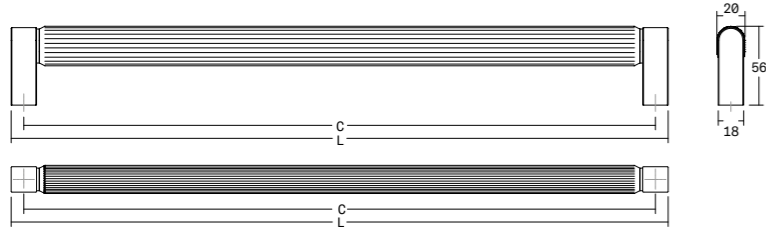

① SISTEMA DE UNA CARA  
② SISTEMA DE DOBLE CARA

NÍQUEL BRILLO	NEGRO CEPILLADO	NEGRO TITANIUM	LATON CAVA CEPILLADO	BRONCE CEPILLADO	C	L	±	☒
0677448L05	0677448L30	0677448L33	0677448L618	0677448L619	448	466	2	2
06771056L05	06771056L30	06771056L33	06771056L618	06771056L619	1056	1074	2	2
0678448L05	0678448L30	0678448L33	0678448L618	0678448L619	448	466	2	2 ①
06781056L05	06781056L30	06781056L33	06781056L618	06781056L619	1056	1074	2	2 ①
0679448L05	0679448L30	0679448L33	0679448L618	0679448L619	448	466	2	1 ②
06791056L05	06791056L30	06791056L33	06791056L618	06791056L619	1056	1074	2	1 ②



# Casey

**Casey** <sup>NEW!</sup>

Manillas

Zamak  
Aluminum

DISEÑO:  
KASCHKASCH

9004

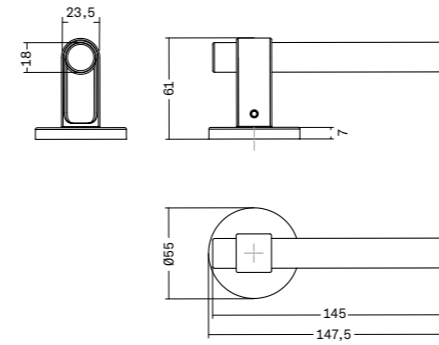

NEGRO LAVA TEXTURIZADO + PVD NEGRO MATE	NEGRO LAVA TEXTURIZADO + PVD NEGRO TITANIUM BRILLO	MARRÓN METAL TEXTURIZADO + BRONCE MATE	C	H	D	L
9004001LMT27V09	9004001LMT27V03	9004001LMT4119	38	61	55	147,5

GRADOS MOVIMIENTO:	30	DIMENSIONES DEL EJE (MM) 8X8X90
DIMENSIONES (H/D/L) (MM)	61X55X147,5	DIÁMETRO MÍNIMO AGUJERO 30
DIMENSIONES ROSETA (DXH) (MM)	55X7	INSTALACIÓN EJE (MM)
EMBELLECEDOR ROSETA	ZAMAK	RANGO DE GROSOR DE PUERTA ADMITIDO (MM)
DURABILIDAD SEGÚN EN1906 200K (CICLOS)		CERTIFICACIONES
DISTANCIA ENTRE TORNILLOS PASANTES (MM)	38 MM	-ISO 9001 -ISO 14001 -EN 1906

**Brooklyn wall** Topes de puerta Aluminio DISEÑO: STEFFENSEN & WÜRTZ 8022

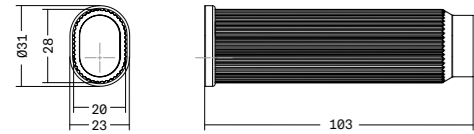

FIJACIÓN CON TORNILLO

NÍQUEL BRILLO	NEGRO CEPILLADO	NEGRO TITANIUM	LATON CAVA CEPILLADO	BRONCE CEPILLADO	W	H	±	☒
8022103L05	8022103L30	8022103L33	8022103L618	8022103L619	31	103	1	12



**Brooklyn** Colgadores Aluminio DISEÑO: STEFFENSEN & WÜRTZ 7045

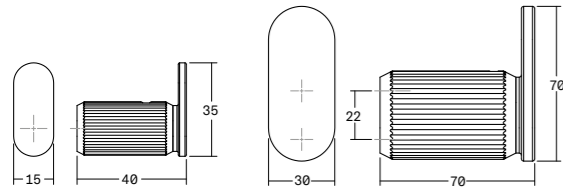

FIJACIÓN CON TORNILLO

NÍQUEL BRILLO	NEGRO CEPILLADO	NEGRO TITANIUM	LATON CAVA CEPILLADO	BRONCE CEPILLADO	W	L	H	C	±	☒
7045040L05	7045040L30	7045040L33	7045040L618	7045040L619	15	40	35	-	1	12
7045070L05	7045070L30	7045070L33	7045070L618	7045070L619	30	70	70	22	2	6
7045040L05EI	7045040L30EI	7045040L33EI	7045040L618EI	7045040L619EI	15	40	35	-	1	25
7045070L05EI	7045070L30EI	7045070L33EI	7045070L618EI	7045070L619EI	30	70	70	22	2	25

LAS REFERENCIAS ACABADAS CON "EI" INDICAN PACKAGING INDUSTRIAL.



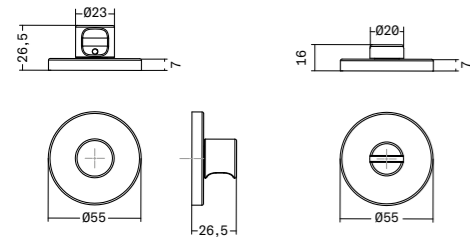

NEGRO LAVA TEXTURIZADO 9204001LMT27	MARRÓN METAL TEXTURIZADO 9204001LMT41	C	H	D	L
		38	26,5	55	55

DIMENSIONES CONDENA (H/D/L) (MM)	26,5X55X55	DIÁMETRO MÍNIMO AGUJERO INSTALACIÓN EJE (MM)	25
DIMENSIONES DESCODENA (H/D/L) (MM)	16X55X55	RANGO DE GROSOR DE PUERTA ADMITIDO (MM)	20 TO 42
MEDIDA ROSETA (DXH) (MM)	7X55	CERTIFICACIONES	-ISO 9001 -ISO 14001
MEDIDA EMBELLECEDOR ROSETA ZAMAK			
DISTANCIA ENTRE TORNILLOS PASANTES (MM)	38 MM		
DIMENSIONES DEL EJE (MM)	6X6X55		

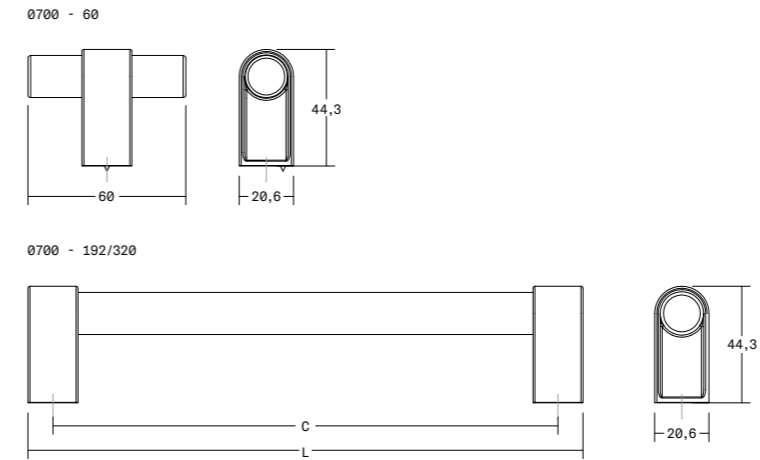
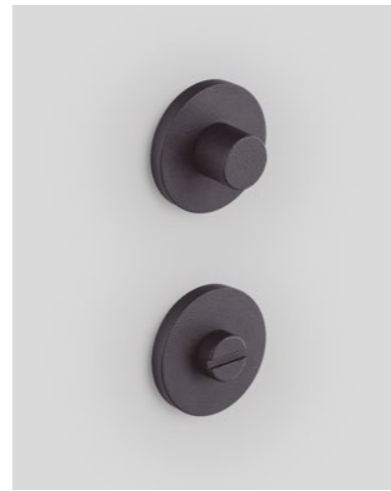

● INCLUYE PUNTA ANTI-GIRO

NEGRO LAVA TEXTURIZADO + NEGRO MATE	NEGRO LAVA TEXTURIZADO + NEGRO TITANIUM BRILLO	MARRÓN METAL TEXTURIZADO + BRONCE MATE	C	L	±	Ⓜ
0700060LMT2709	0700060LMT2703	0700060LMT4119	-	60	1	25 ●
0700192LMT2709	0700192LMT2703	0700192LMT4119	192	211	2	25
0700320LMT2709	0700320LMT2703	0700320LMT4119	320	339	2	25

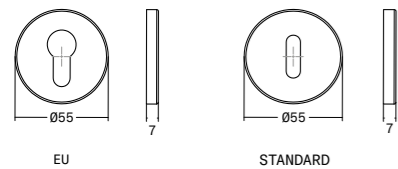

	NEGRO LAVA TEXTURIZADO	MARRÓN METAL TEXTURIZADO	C	H	D
EU	9304001LMT27	9304001LMT41	38	7	55
STANDARD	9304002LMT27	9304002LMT41	38	7	55

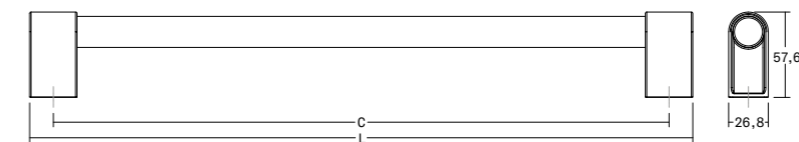
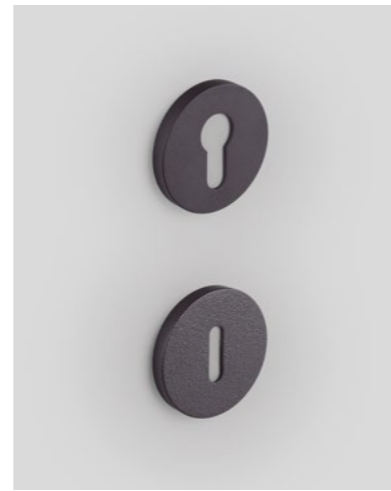

Ⓜ SISTEMA DE UNA CARA  
Ⓜ SISTEMA DE DOBLE CARA

NEGRO LAVA TEXTURIZADO + NEGRO MATE	NEGRO LAVA TEXTURIZADO + NEGRO TITANIUM BRILLO	MARRÓN METAL TEXTURIZADO + BRONCE MATE	C	L	±	Ⓜ
0701416LMT2709	0701416LMT2703	0701416LMT4119	416	448	2	2
0701736LMT2709	0701736LMT2703	0701736LMT4119	736	768	2	2
0702416LMT2709	0702416LMT2703	0702416LMT4119	416	448	2	2 Ⓜ
0702736LMT2709	0702736LMT2703	0702736LMT4119	736	768	2	2 Ⓜ
0703416LMT2709	0703416LMT2703	0703416LMT4119	416	448	2	2 Ⓜ
0703736LMT2709	0703736LMT2703	0703736LMT4119	736	768	2	2 Ⓜ

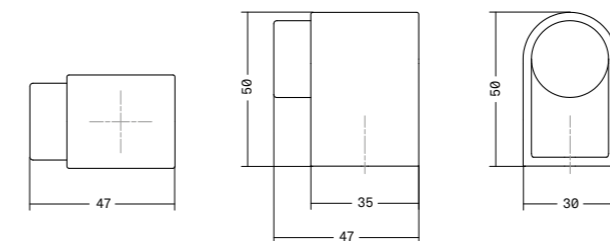

FIJACIÓN CON TORNILLO

NEGRO LAVA TEXTURIZADO 8016030ZMT27	MARRÓN METAL TEXTURIZADO 8016030ZMT41	L	W	H	±	Ⓜ
		47	30	50	1	12



# Casey

Colgadores

Zamak  
Aluminio  
Madera

DISEÑO:  
KASCHKASCH

7043

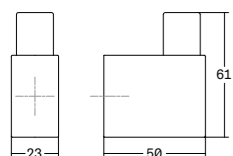

FIJACIÓN CON TORNILLO

NEGRO LAVA TEXTURIZADO + NEGRO MATE	NEGRO LAVA TEXTURIZADO + NEGRO TITANIUM BRILLO	MARRÓN METAL TEXTURIZADO + BRONCE MATE	BLANCO PIEDRA TEXTURIZADO + ROBLE	W	L	H	±	☒
7043050LMT2709	7043050LMT2703	7043050LMT4119	7043050NMT1216	23	50	61	1	12
7043050LMT2709EI	7043050LMT2703EI	7043050LMT4119EI	7043050NMT1216EI	23	50	61	1	25

LAS REFERENCIAS ACABADAS CON "EI" INDICAN PACKAGING INDUSTRIAL.



# Casey rack

Colgadores

Zamak  
Aluminio  
Madera

DISEÑO:  
KASCHKASCH

7044

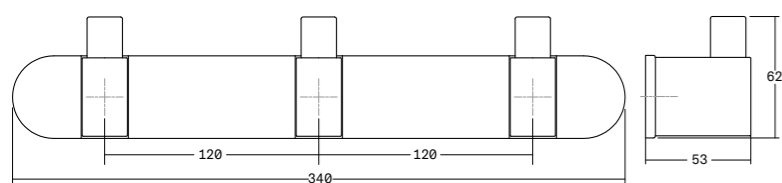

FIJACIÓN CON TORNILLOS

NEGRO LAVA TEXTURIZADO + NEGRO MATE	NEGRO LAVA TEXTURIZADO + NEGRO TITANIUM BRILLO	MARRÓN METAL TEXTURIZADO + BRONCE MATE	BLANCO PIEDRA TEXTURIZADO + ROBLE	W	L	H	C	±
7044340LMT2709	7044340LMT2703	7044340LMT4119	7044340NMT1216	53	340	62	120	3

LAS REFERENCIAS ACABADAS CON "EI" INDICAN PACKAGING INDUSTRIAL.



# Luv <sup>NEW!</sup>

Manillas

Zamak

DISEÑO:  
KASCHKASCH

9002

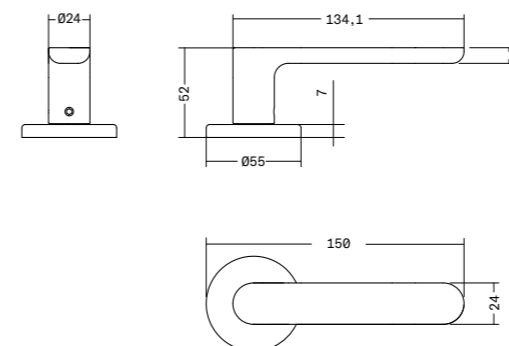

NÍQUEL CEPILLADO	LATÓN CAVA CEPILLADO	BRONCE CEPILLADO	BLANCO MATE	NEGRO MATE	C	H	D	L
9002001Z23	9002001Z618	9002001Z619	9002001ZM1	9002001ZM2	38	52	55	150

GRADOS MOVIMIENTO:	30	DIMENSIONES DEL EJE (MM)	8X8X100
DIMENSIONES (H/D/L) (MM)	52X55X150	DIÁMETRO MÍNIMO AGUJERO INSTALACION EJE (MM)	30
DIMENSIONES ROSETA (DXH) (MM)	55X55X7	RANGO DE GROSOR DE PUERTA ADMITIDO (MM)	35 TO 62
EMBELLECEDOR ROSETA	ZAMAK	CERTIFICACIONES	-ISO 9001 -ISO 14001 -EN 1906
DURABILIDAD SEGÚN EN1906 (CICLOS)	200K		
DISTANCIA ENTRE TORNILLOS PASANTES (MM)	38 MM		

Luv <sup>NEW!</sup>

Condensas y descondenas

Zamak

DISEÑO:  
KASCHKASCH

9202

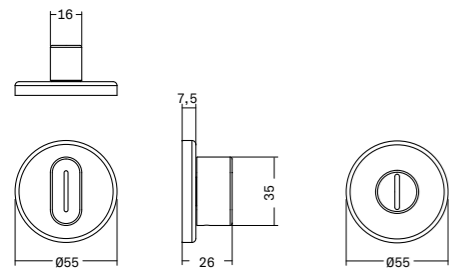

NIQUEL CEPILLADO	LATÓN CAVA CEPILLADO	BRONCE CEPILLADO	BLANCO MATE	NEGRO MATE	C	H	D	L
9202001Z23	9202001Z618	9202001Z619	9202001ZM1	9202001ZM2	38	26	55	55

DIMENSIONES CONDENA (H/D/L) (MM)	26X55X55
DIMENSIONES DESCONDENA (H/D/L) (MM)	12X55X55
MEDIDA ROSETA (DXH) (MM)	7X55
MEDIDA EMBELLECEDOR ROSETA	ZAMAK
DISTANCIA ENTRE TORNILLOS PASANTES (MM)	38 MM
DIMENSIONES DEL EJE (MM)	6X6X55

DIÁMETRO MÍNIMO AGUJERO INSTALACION EJE (MM)	25
RANGO DE GROSOR DE PUERTA ADMITIDO (MM)	28 TO 41
CERTIFICACIONES	-ISO 9001 -ISO 14001



Luv

Tiradores y pomos

Zamak

DISEÑO:  
KASCHKASCH

0536

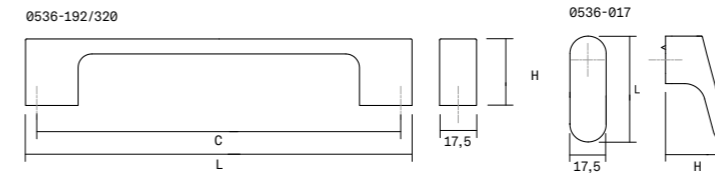

● INCLUYE PUNTA ANTI-GIRO

NIQUEL CEPILLADO	LATÓN CAVA CEPILLADO	BRONCE CEPILLADO	BLANCO MATE	NEGRO MATE	C	L	W	H	±	☐
0536017Z23	0536017Z618	0536017Z619	0536017ZM1	0536017ZM2	-	51.2	17.5	31.1	1	25 ●
0536192Z23	0536192Z618	0536192Z619	0536192ZM1	0536192ZM2	192	202	17.5	30.4	2	25
0536320Z23	0536320Z618	0536320Z619	0536320ZM1	0536320ZM2	320	330	17.5	30.4	2	25



Luv wood

Tiradores y pomos

Madera

DISEÑO:  
KASCHKASCH

0699

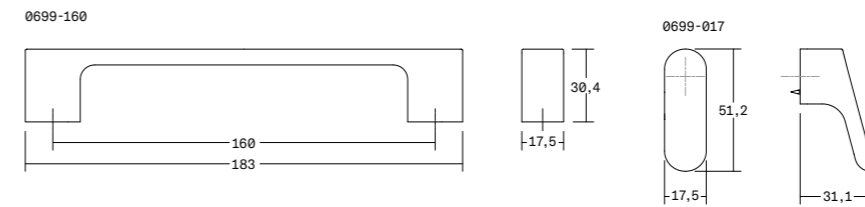

● MADERA CERTIFICADA  
● INCLUYE PUNTA ANTI-GIRO

ROBLE CRUDO	ROBLE	NOGAL	ROBLE LACADO NEGRO MATE	C	L	W	H	±	☐
0699017W00	0699017W16	0699017W17	0699017WM2	-	51,2	17,5	31,1	1	25 ●
0699160W00	0699160W16	0699160W17	0699160WM2	160	183	17,5	30,4	2	25



Luv <sup>NEW!</sup>

Bocallaves

Zamak

DISEÑO:  
KASCHKASCH

9302

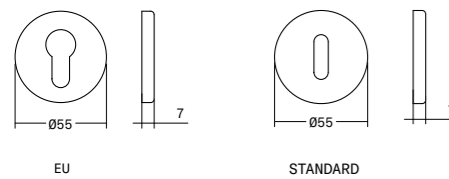

NIQUEL CEPILLADO	LATÓN CAVA CEPILLADO	BRONCE CEPILLADO	BLANCO MATE	NEGRO MATE	C	H	D
EU 9302001Z23	9302001Z618	9302001Z619	9302001ZM1	9302001ZM2	38	7	55
STANDARD 9302002Z23	9302002Z618	9302002Z619	9302002ZM1	9302002ZM2	38	7	55



Luv big <sup>NEW!</sup>

Tiradores para puertas

Zamak

DISEÑO:  
KASCHKASCH

0734 / 0735 / 0736

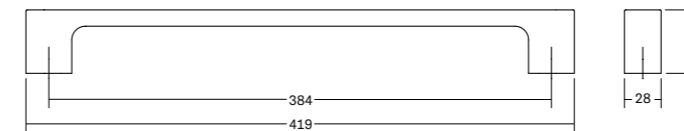

Ⓛ SISTEMA DE UNA CARA  
Ⓜ SISTEMA DE DOBLE CARA

NIQUEL CEPILLADO	LATÓN CAVA CEPILLADO	BRONCE CEPILLADO	BLANCO MATE	NEGRO MATE	C	L	±	☐
0734384Z23	0734384Z618	0734384Z619	0734384ZM1	0734384ZM2	384	419	2	2
0735384Z23	0735384Z618	0735384Z619	0735384ZM1	0735384ZM2	384	419	2	2 Ⓛ
0736384Z23	0736384Z618	0736384Z619	0736384ZM1	0736384ZM2	384	419	2	1 Ⓜ





Luv wood big Tiradores para puertas Madera DISEÑO: KASCHKASCH 0664 / 0665 / 0671

0664-992/0665-992/0671-992

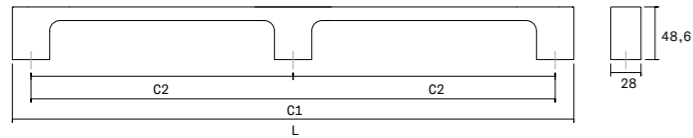

0664-384/0665-384/0671-384

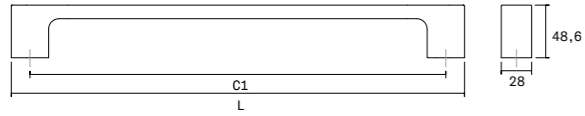

MADERA CERTIFICADA  
 ① SISTEMA DE UNA CARA  
 ② SISTEMA DE DOBLE CARA

ROBLE	NOGAL	ROBLE LACADO NEGRO MATE	ROBLE CRUDO	C1	C2	L	±	☒
0664384W16	0664384W17	0664384WM2	0664384W00	384	-	418,5	2	2
0664992W16	0664992W17	0664992WM2	0664992W00	992	496	1026,5	3	2
0665384W16	0665384W17	0665384WM2	0665384W00	384	-	418,5	2	2 ①
0665992W16	0665992W17	0665992WM2	0665992W00	992	496	1026,5	3	2 ①
0671384W16	0671384W17	0671384WM2	0671384W00	384	-	418,5	2	1 ②
0671992W16	0671992W17	0671992WM2	0671992W00	992	496	1026,5	3	1 ②



Luv Colgadores Zamak DISEÑO: KASCHKASCH 7037

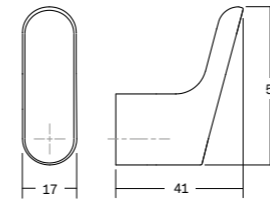

FIJACIÓN CON TORNILLOS

NÍQUEL CEPILLADO	LATÓN CAVA CEPILLADO	NEW! BRONCE CEPILLADO	BLANCO MATE	NEGRO MATE	W	H	L	±	☒
7037017Z23	7037017Z618	7037017Z619	7037017ZM1	7037017ZM2	17	51	41	1	12
7037017Z23EI	7037017Z618EI	7037017Z619EI	7037017ZM1EI	7037017ZM2EI	17	51	41	1	25

LAS REFERENCIAS ACABADAS CON "EI" INDICAN PACKAGING INDUSTRIAL.



Luv wood Colgadores Madera DISEÑO: KASCHKASCH 7018

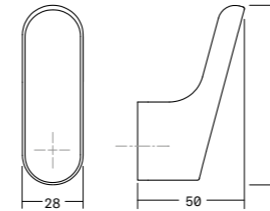

MADERA CERTIFICADA  
 FIJACIÓN CON TORNILLOS

ROBLE	NOGAL	ROBLE LACADO NEGRO MATE	W	H	L	±	☒
7018028W16	7018028W17	7018028WM2	28	82	50	1	6
7018028W16EI	7018028W17EI	7018028WM2EI	28	82	50	1	25

LAS REFERENCIAS ACABADAS CON "EI" INDICAN PACKAGING INDUSTRIAL.



Luv Topes de puerta Zamak DISEÑO: KASCHKASCH 8017

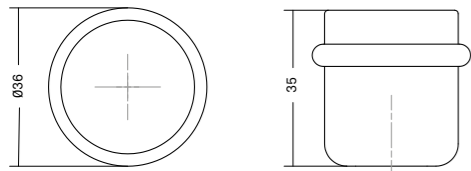

FIJACIÓN CON TORNILLO

NÍQUEL CEPILLADO	LATÓN CAVA CEPILLADO	BRONCE CEPILLADO	BLANCO MATE	NEGRO MATE	Ø	H	±	☒
8017030Z23	8017030Z618	8017030Z619	8017030ZM1	8017030ZM2	36	35	1	12



Luv wood Topes de puerta Madera DISEÑO: KASCHKASCH 8018

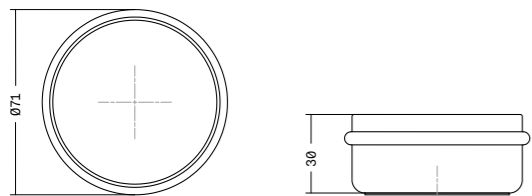

MADERA CERTIFICADA  
 FIJACIÓN CON TORNILLO O ADHESIVO

ROBLE	NOGAL	ROBLE LACADO NEGRO MATE	Ø	H	±	☒
8018065W16	8018065W17	8018065WM2	71	30	1	12

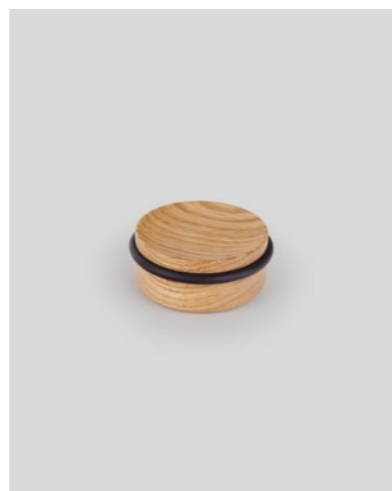

# Unconditionals

Disc

Tiradores y pomos

Zamak

DISEÑO:  
BALUTTO ASSOCIATI

0530

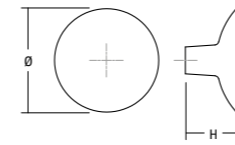

NIQUEL CEPILLADO	LATÓN CAVA CEPILLADO	NEW! BRONCE CEPILLADO	BLANCO MATE	NEGRO MATE	Ø	H	±	☒
0530038Z23	0530038Z618	0530038Z619	0530038ZM1	0530038ZM2	38	20,4	1	25
0530050Z23	0530050Z618	0530050Z619	0530050ZM1	0530050ZM2	50	27	1	25

Beam

Tiradores y pomos

Zamak

DISEÑO:  
JOHANNES LINDNER

0673

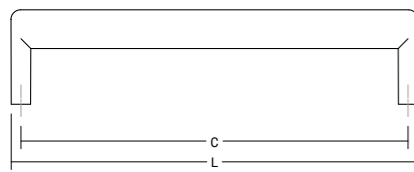

NEGRO TITANIUM BRILLO	NIQUEL BRILLO	LATÓN BRILLO	NIQUEL CEPILLADO	NEGRO TITANIUM	LATÓN CAVA CEPILLADO	NEGRO MATE	C	L	±	☒
0673096Z03	0673096Z05	0673096Z07	0673096Z23	0673096Z33	0673096Z618	0673096ZM2	96	104	2	25
0673160Z03	0673160Z05	0673160Z07	0673160Z23	0673160Z33	0673160Z618	0673160ZM2	160	168	2	25
0673320Z03	0673320Z05	0673320Z07	0673320Z23	0673320Z33	0673320Z618	0673320ZM2	320	328	2	25

Dropp

Tiradores y pomos

Aluminio

DISEÑO:  
ILJA HUBER

0696

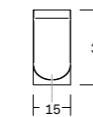
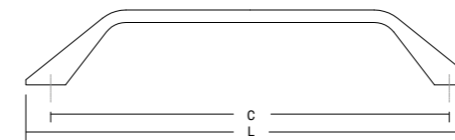

NIQUEL CEPILLADO	BLANCO MATE	NEGRO MATE	C	L	±	☒
0696064L23	0696064LM1	0696064LM2	64	84	2	25
0696160L23	0696160LM1	0696160LM2	160	180	2	25

Como

Tiradores y pomos

Zamak

DISEÑO:  
VIEFFE STUDIO

0168

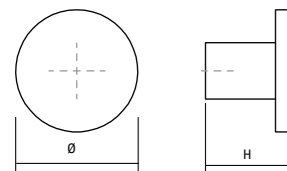

CROMO BRILLO	NEGRO TITANIUM BRILLO	COBRE BRILLO	LATÓN BRILLO	CROMO MATE	NIQUEL CEPILLADO	Ø	H	±	☒
0168026Z01	0168026Z03	0168026Z06	0168026Z07	0168026Z11	0168026Z23	26	18	1	25
0168041Z01	0168041Z03	0168041Z06	0168041Z07	0168041Z11	0168041Z23	41	25	1	25

COBRE CEPILLADO	ORO CEPILLADO	NEW! LATÓN CAVA CEPILLADO	NEW! BRONCE CEPILLADO	BLANCO MATE	NEGRO MATE	Ø	H	±	☒
0168026Z26	0168026Z28	0168026Z618	0168026Z619	0168026ZM1	0168026ZM2	26	18	1	25
0168041Z26	0168041Z28	0168041Z618	0168041Z619	0168041ZM1	0168041ZM2	41	25	1	25

Kumo <sup>NEW!</sup>

Tiradores y pomos

Aluminio

DISEÑO:  
ILJA HUBER

0726

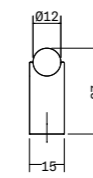
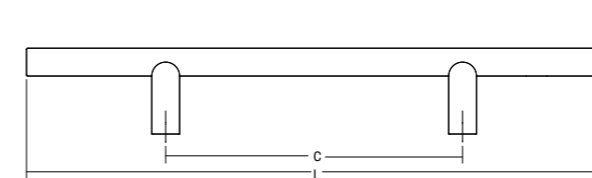

INOX LOOK	NEGRO TITANIUM	LATÓN CAVA CEPILLADO	BRONCE CEPILLADO	C	L	±	☒
0726128L24	0726128L33	0726128L618	0726128L619	128	248	2	25
0726320L24	0726320L33	0726320L618	0726320L619	320	480	2	25

# Linkk

Tiradores y pomos

Aluminio

DISEÑO:  
ALEXIS VIVET

0643



0643 - 160/320

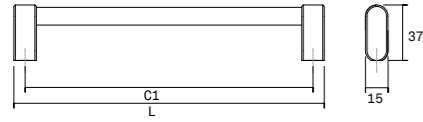

0643 - 1056

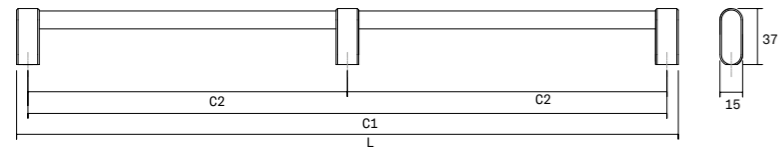

INOX LOOK	LATÓN CEPILLADO	NEGRO CEPILLADO	C1	C2	L	±	☒
0643160L24	0643160L291	0643160L30	160	175	2	25	
0643320L24	0643320L291	0643320L30	320	335	2	25	
06431056L24	06431056L291	06431056L30	1056	528	1071	3	10

# Nexx NEW!

Tiradores y pomos

Aluminio

DISEÑO:  
ILJA HUBER

0578



0578-25

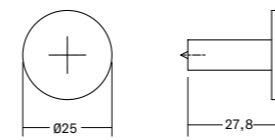

0578-160/256

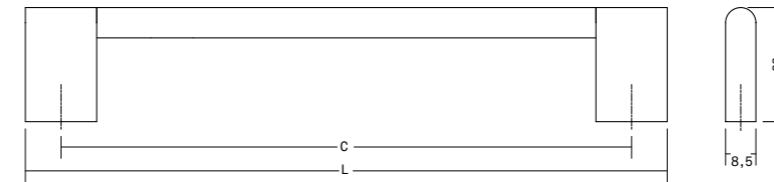

● INCLUYE PUNTA ANTI-GIRO

INOX LOOK	NEGRO CEPILLADO	LATÓN CAVA CEPILLADO	BRONCE CEPILLADO	C	L(Ø)	±	☒
0578025L24	0578025L30	0578025L618	0578025L619	-	25	1	25 ●
0578160L24	0578160L30	0578160L618	0578160L619	160	180	2	25
0578256L24	0578256L30	0578256L618	0578256L619	256	276	2	25

# Milano

Tiradores y pomos

Zamak

DISEÑO:  
KASCHKASCH

0646

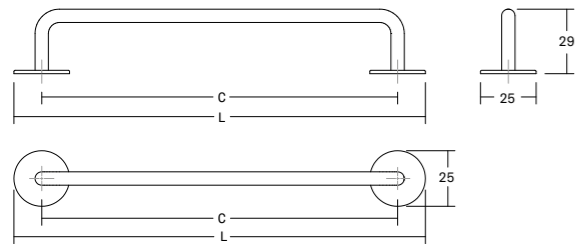

BLANCO MATE	NEGRO MATE	GRIS MUSGO	VERDE FOREST	ROJO VOLCANO	AZUL MIDNIGHT	C	L	±	☒
0646096ZM1	0646096ZM2	0646096ZM25	0646096ZM31	0646096ZM72	0646096ZM82	96	121	2	25
0646160ZM1	0646160ZM2	0646160ZM25	0646160ZM31	0646160ZM72	0646160ZM82	160	185	2	25

# Pura

Tiradores y pomos

Zamak

DISEÑO:  
PATRICIA ROIG

0487

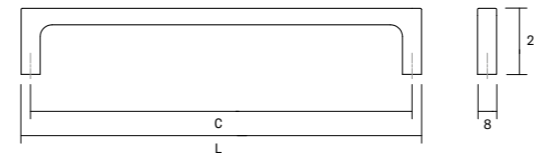

CROMO BRILLO	NEGRO TITANIUM BRILLO	COBRE BRILLO	LATÓN BRILLO	NIQUEL CEPILLADO	LATÓN CAVA CEPILLADO	NEGRO MATE	C	L	±	☒
0487160Z01	0487160Z03	0487160Z06	0487160Z07	0487160Z23	0487160Z618	0487160ZM2	160	168	2	25
0487256Z01	0487256Z03	0487256Z06	0487256Z07	0487256Z23	0487256Z618	0487256ZM2	256	264	2	25

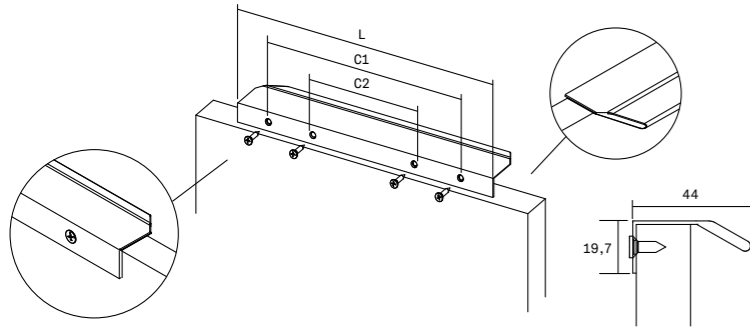

ANODIZADO BRILLO	ANODIZADO MATE	NEGRO MATE	INOX LOOK	LATÓN OSCURO CEPILLADO	NEGRO TITANIUM	BRONCE CEPILLADO	BLANCO MATE	C1	C2	L	W	H	±	☐
0375064L02	0375064L04	0375064L09	0375064L24	0375064L29	0375064L33	0375064L619	0375064LM1	64	100	44	19,7	2	25	
0375128L02	0375128L04	0375128L09	0375128L24	0375128L29	0375128L33	0375128L619	0375128LM1	128	200	44	19,7	2	25	
0375256L02	0375256L04	0375256L09	0375256L24	0375256L29	0375256L33	0375256L619	0375256LM1	256	350	44	19,7	2	25	
-	03751120L04	03751120L09	03751120L24	03751120L29	03751120L33	03751120L619	03751120LM1	1120	384	1200	44	19,7	4	15

# Tiradores para puertas

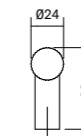
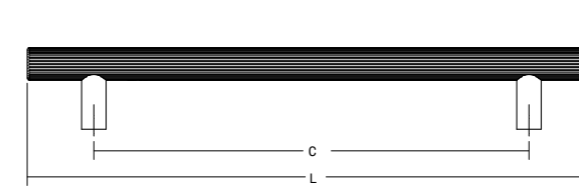

- ① SISTEMA DE UNA CARA
- ② SISTEMA DE DOBLE CARA

NÍQUEL BRILLO	INOX LOOK	NEGRO CEPILLADO	LATON CAVA CEPILLADO	BRONCE CEPILLADO	C	L	±	☐
0711320L05	0711320L24	0711320L30	0711320L618	0711320L619	320	418	2	2
07111024L05	07111024L24	07111024L30	07111024L618	07111024L619	1024	1122	2	2
0717320L05	0717320L24	0717320L30	0717320L618	0717320L619	320	418	2	2 ①
07171024L05	07171024L24	07171024L30	07171024L618	07171024L619	1024	1122	2	2 ①
0718320L05	0718320L24	0718320L30	0718320L618	0718320L619	320	418	2	1 ②
07181024L05	07181024L24	07181024L30	07181024L618	07181024L619	1024	1122	2	1 ②

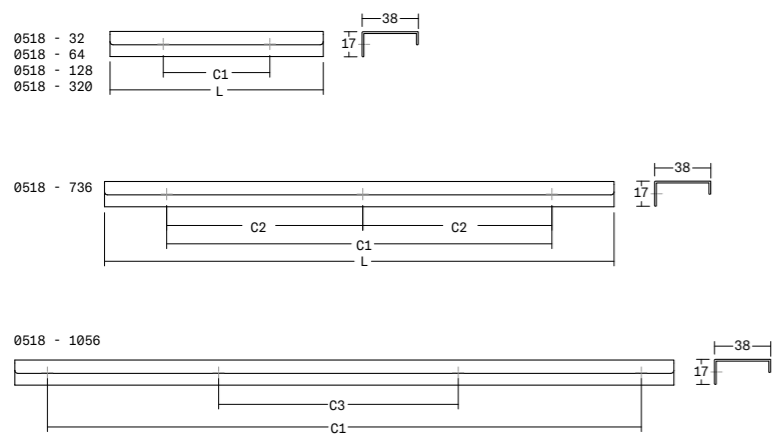

ANODIZADO MATE	NEGRO MATE	INOX LOOK	LATÓN OSCURO CEPILLADO	NEW! BRONCE CEPILLADO	BLANCO MATE	C1	C2	C3	L	W	H	±	☐
0518032L04	0518032L09	0518032L24	0518032L29	0518032L619	0518032LM1	32	-	-	50	38	17	2	25
0518064L04	0518064L09	0518064L24	0518064L29	0518064L619	0518064LM1	64	-	-	100	38	17	2	25
0518128L04	0518128L09	0518128L24	0518128L29	0518128L619	0518128LM1	128	-	-	200	38	17	2	25
0518320L04	0518320L09	0518320L24	0518320L29	0518320L619	0518320LM1	320	-	-	400	38	17	2	25
0518736L04	0518736L09	0518736L24	0518736L29	0518736L619	0518736LM1	736	368	-	800	38	17	3	25
05181056L04	05181056L09	05181056L24	05181056L29	05181056L619	05181056LM1	1056	-	352	1100	38	17	4	15

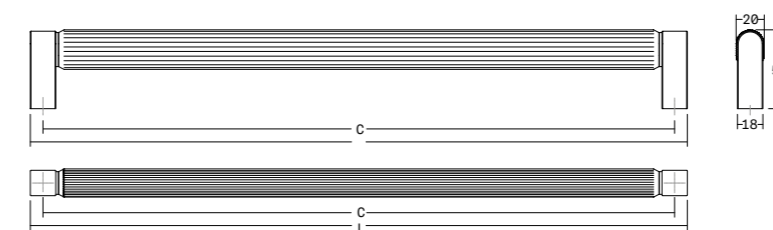

- ① SISTEMA DE UNA CARA
- ② SISTEMA DE DOBLE CARA

NÍQUEL BRILLO	NEGRO CEPILLADO	NEGRO TITANIUM	LATON CAVA CEPILLADO	BRONCE CEPILLADO	C	L	±	☐
0678448L05	0678448L30	0678448L33	0678448L618	0678448L619	448	466	2	2 ①
06781056L05	06781056L30	06781056L33	06781056L618	06781056L619	1056	1074	2	2 ①
0679448L05	0679448L30	0679448L33	0679448L618	0679448L619	448	466	2	1 ②
06791056L05	06791056L30	06791056L33	06791056L618	06791056L619	1056	1074	2	1 ②



**Casey big** Tiradores para puertas Aluminio DISEÑO: KASCHKASCH 0701 / 0702 / 0703

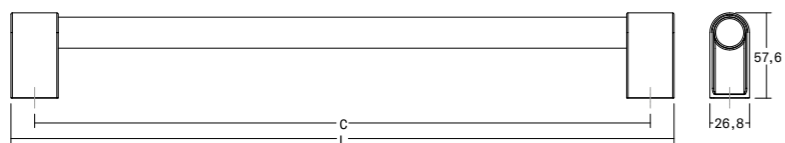

① SISTEMA DE UNA CARA  
② SISTEMA DE DOBLE CARA

NEGRO LAVA TEXTURIZADO + NEGRO MATE	NEGRO LAVA TEXTURIZADO + NEGRO TITANIUM BRILLO	MARRÓN METAL TEXTURIZADO + BRONCE MATE	C	L	±	☐
0701416LMT2709	0701416LMT2703	0701416LMT4119	416	448	2	2
0701736LMT2709	0701736LMT2703	0701736LMT4119	736	768	2	2
0702416LMT2709	0702416LMT2703	0702416LMT4119	416	448	2	2 ①
0702736LMT2709	0702736LMT2703	0702736LMT4119	736	768	2	2 ①
0703416LMT2709	0703416LMT2703	0703416LMT4119	416	448	2	1 ①
0703736LMT2709	0703736LMT2703	0703736LMT4119	736	768	2	1 ①



**Duo big** Tiradores para puertas Madera Aluminio DISEÑO: ILJA HUBER 0659 / 0668 / 0670

0659 - 1016 / 0668 - 1016 / 0670 - 1016

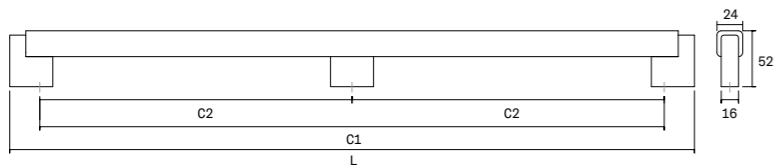

0659 - 536 / 0668 - 536 / 0670 - 536

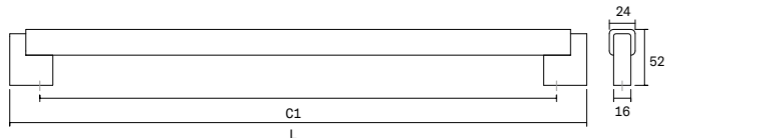

MADERA CERTIFICADA  
① SISTEMA DE UNA CARA  
② SISTEMA DE DOBLE CARA

NEGRO LAVA + ROBLE	NEGRO LAVA + NOGAL	NEGRO MATE + ROBLE LACADO NEGRO MATE	C1	C2	L	±	☐
0659480NM2716	0659480NM2717	0659480NM2M2	480	-	536	2	2
0659960NM2716	0659960NM2717	0659960NM2M2	960	480	1016	3	2
0668480NM2716	0668480NM2717	0668480NM2M2	480	-	536	2	2 ①
0668960NM2716	0668960NM2717	0668960NM2M2	960	480	1016	3	2 ①
0670480NM2716	0670480NM2717	0670480NM2M2	480	-	536	2	1 ①
0670960NM2716	0670960NM2717	0670960NM2M2	960	480	1016	3	1 ①



**Hako big** Tiradores para puertas Madera DISEÑO: STEFFENSEN & WÜRTZ 0705 / 0706 / 0707

0705-480/0706-480/0708/480

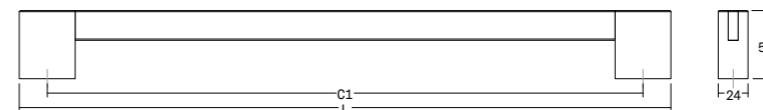

0705-968/0706-968/0708-968

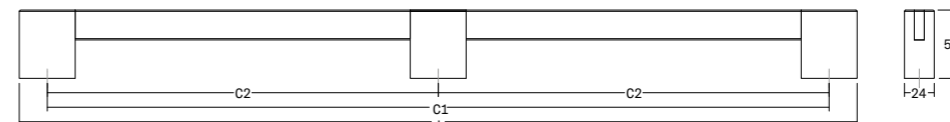

ROBLE	NOGAL	C1	C2	L	±	☐
0705480W16	0705480W17	480	-	525	2	2
0705960W16	0705960W17	960	480	1005	3	2
0706480W16	0706480W17	480	-	525	2	2 ①
0706960W16	0706960W17	960	480	1005	3	2 ①
0707480W16	0707480W17	480	-	525	2	1 ①
0707960W16	0707960W17	960	480	1005	3	1 ①

MADERA CERTIFICADA  
① SISTEMA DE UNA CARA  
② SISTEMA DE DOBLE CARA

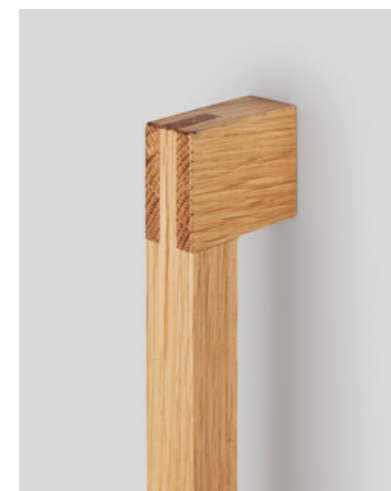

**Hinoki big** <sup>NEW!</sup> Tiradores para puertas Aluminio DISEÑO: ALEXIS VIVET 0687

0682-416

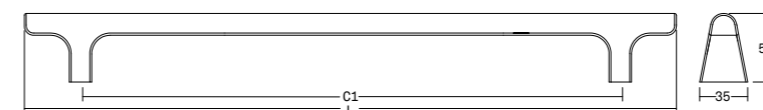

0682-832

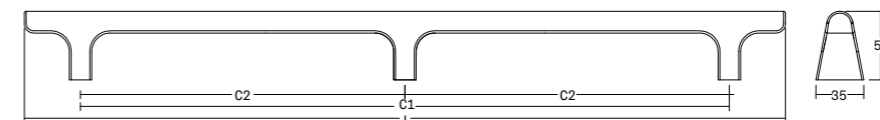

NEGRO CEPILLADO	LATÓN CAVA CEPILLADO	BRONCE CEPILLADO	CC1	CC2	L	±	☐
0687416L30	0687416L618	0687416L619	416	-	500	2	15
0687832L30	0687832L618	0687832L619	832	416	915	3	10



**Fase big** <sup>NEW!</sup> Tiradores para puertas Aluminio DISEÑO: BUDDÉ 0714 / 0715 / 0716

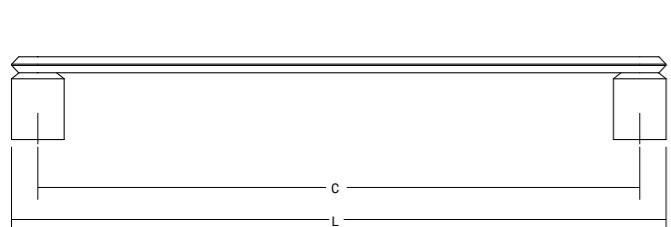

① SISTEMA DE UNA CARA  
② SISTEMA DE DOBLE CARA

PVD NEGRO TITANIUM BRILLO	INOX LOOK	NEGRO - CEPILLADO	LATÓN CAVA CEPILLADO	BRONCE CEPILLADO	C	L (Ø)	±	☐
0714320LV03	0714320L24	0714320L30	0714320L618	0714320L619	320	348	2	2
0714480LV03	0714480L24	0714480L30	0714480L618	0714480L619	480	508	2	2
0715320LV03	0715320L24	0715320L30	0715320L618	0715320L619	320	348	2	2 ①
0715480LV03	0715480L24	0715480L30	0715480L618	0715480L619	480	508	2	2 ①
0716320LV03	0716320L24	0716320L30	0716320L618	0716320L619	320	348	2	1 ①
0716480LV03	0716480L24	0716480L30	0716480L618	0716480L619	480	508	2	1 ①



**Hinoki wood big** <sup>NEW!</sup> Tiradores para puertas Madera DISEÑO: ALEXIS VIVET 0682

0682 - 416

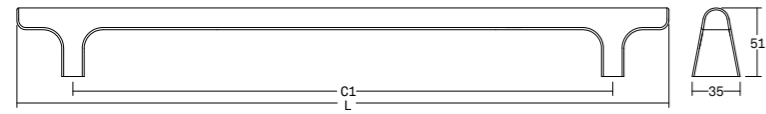

0682 - 832

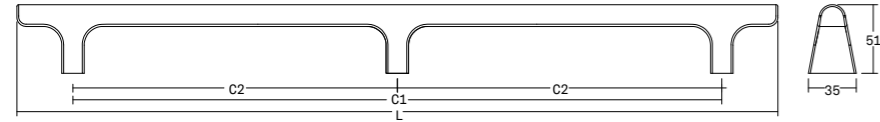

MADERA CERTIFICADA

ROBLE	NOGAL	ROBLE CRUDO	CC1	CC2	L	±	☒
0682416W16	0682416W17	0682416W00	416	-	500	2	2
0682832W16	0682832W17	0682832W00	832	416	915	3	2

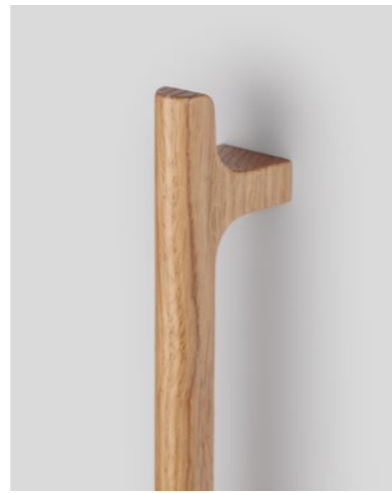

**Kumo wood big one** <sup>NEW!</sup> Tiradores para puerta Madera ALUMINIO DISEÑO: ILJA HUBER 0730 / 0731 / 0732

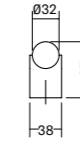
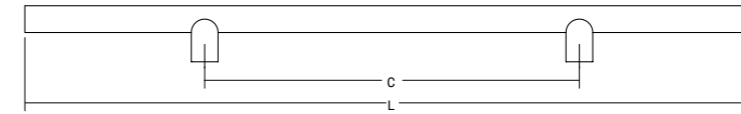

MADERA CERTIFICADA  
 ① SISTEMA DE UNA CARA  
 ② SISTEMA DE DOBLE CARA

INOX LOOK + ROBLE	NEGRO TITANIUM + ROBLE	LATÓN CEPILLADO LACADO + ROBLE	INOX LOOK + NOGAL	NEGRO TITANIUM + NOGAL	LATÓN CEPILLADO LACADO + NOGAL	C	L	±	☒
0730448N2416	0730448N3316	0730448N62016	0730448N2417	0730448N3317	0730448N62017	448	878	2	2
07301056N2416	07301056N3316	07301056N62016	07301056N2417	07301056N3317	07301056N62017	1056	1596	2	2
0731448N2416	0731448N3316	0731448N62016	0731448N2417	0731448N3317	0731448N62017	448	878	2	2 ①
07311056N2416	07311056N3316	07311056N62016	07311056N2417	07311056N3317	07311056N62017	1056	1596	2	2 ①
0732448N2416	0732448N3316	0732448N62016	0732448N2417	0732448N3317	0732448N62017	448	878	2	1 ①
07321056N2416	07321056N3316	07321056N62016	07321056N2417	07321056N3317	07321056N62017	1056	1596	2	1 ①

MEDIDA PERSONALIZABLE DISPONIBLE  
 ACABADO ROBLE CRUDO DISPONIBLE BAJO PEDIDO



**Kumo wood big** <sup>NEW!</sup> Tiradores para puerta Madera ALUMINIO DISEÑO: ILJA HUBER 0727 / 0728 / 0729

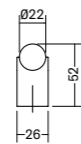
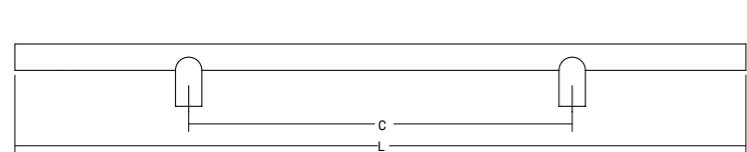

MADERA CERTIFICADA  
 ① SISTEMA DE UNA CARA  
 ② SISTEMA DE DOBLE CARA

INOX LOOK + ROBLE	NEGRO TITANIUM + ROBLE	LATÓN CEPILLADO LACADO + ROBLE	INOX LOOK + NOGAL	NEGRO TITANIUM + NOGAL	LATÓN CEPILLADO LACADO + NOGAL	C	L	±	☒
0727320N2416	0727320N3316	0727320N62016	0727320N2417	0727320N3317	0727320N62017	320	610	2	2
0727640N2416	0727640N3316	0727640N62016	0727640N2417	0727640N3317	0727640N62017	640	1010	2	2
0728320N2416	0728320N3316	0728320N62016	0728320N2417	0728320N3317	0728320N62017	320	610	2	2 ①
0728640N2416	0728640N3316	0728640N62016	0728640N2417	0728640N3317	0728640N62017	640	1010	2	2 ①
0729320N2416	0729320N3316	0729320N62016	0729320N2417	0729320N3317	0729320N62017	320	610	2	1 ①
0729640N2416	0729640N3316	0729640N62016	0729640N2417	0729640N3317	0729640N62017	640	1010	2	1 ①

MEDIDA PERSONALIZABLE DISPONIBLE  
 ACABADO ROBLE CRUDO DISPONIBLE BAJO PEDIDO



**Luv big** <sup>NEW!</sup> Tiradores para puertas Zamak DISEÑO: KASCHKASCH 0734 / 0735 / 0736

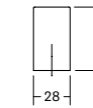
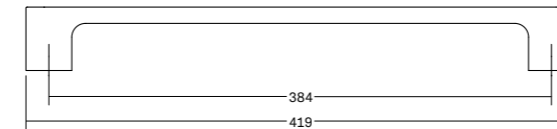

① SISTEMA DE UNA CARA  
 ② SISTEMA DE DOBLE CARA

NIQUEL CEPILLADO	LATÓN CAVA CEPILLADO	BRONCE CEPILLADO	BLANCO MATE	NEGRO MATE	C	L	±	☒
0734384Z23	0734384Z618	0734384Z619	0734384ZM1	0734384ZM2	384	419	2	2
0735384Z23	0735384Z618	0735384Z619	0735384ZM1	0735384ZM2	384	419	2	2 ①
0736384Z23	0736384Z618	0736384Z619	0736384ZM1	0736384ZM2	384	419	2	1 ①



Luv wood big Tiradores para puertas Madera DISEÑO: KASCHKASCH 0664 / 0665 / 0671

0664-992/0665-992/0671-992

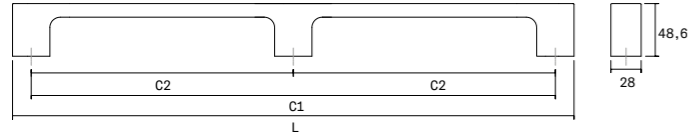

0664-384/0665-384/0671-384

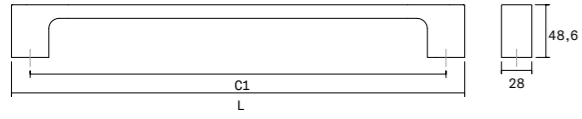

MADERA CERTIFICADA  
 ① SISTEMA DE UNA CARA  
 ② SISTEMA DE DOBLE CARA

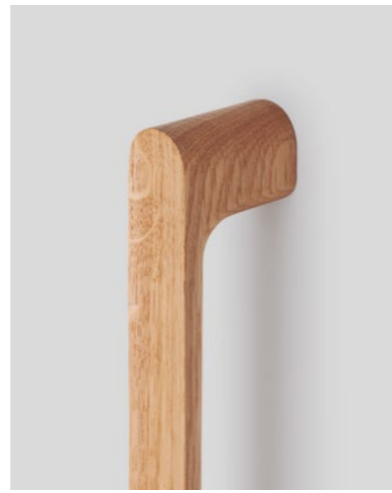

ROBLE	NOGAL	ROBLE LACADO NEGRO MATE	ROBLE CRUDO	C1	C2	L	±	☒
0664384W16	0664384W17	0664384WM2	0664384W00	384	-	418,5	2	2
0664992W16	0664992W17	0664992WM2	0664992W00	992	496	1026,5	3	2
0665384W16	0665384W17	0665384WM2	0665384W00	384	-	418,5	2	2 ①
0665992W16	0665992W17	0665992WM2	0665992W00	992	496	1026,5	3	2 ①
0671384W16	0671384W17	0671384WM2	0671384W00	384	-	418,5	2	1 ②
0671992W16	0671992W17	0671992WM2	0671992W00	992	496	1026,5	3	1 ②

Moon big Tiradores para puertas Aluminio DISEÑO: ILJA HUBER 0629 / 0662 / 0663

0629-384/0662-384/0663-384

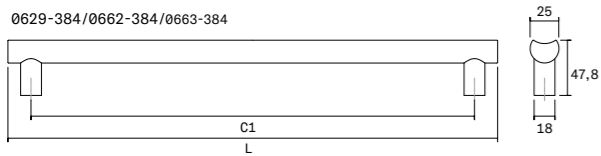

0629-1056/0662-1056/0663-1056

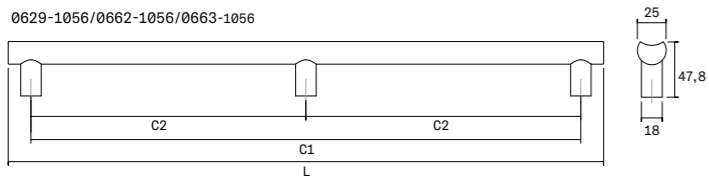

① SISTEMA DE UNA CARA  
 ② SISTEMA DE DOBLE CARA



INOX LOOK	LATON CAVA CEPILLADO	NEGRO CEPILLADO	BRONCE CEPILLADO	C1	C2	L	±	☒
0629384L24	0629384L618	0629384L30	0629384L619	384	-	424	2	2
06291056L24	06291056L618	06291056L30	06291056L619	1056	528	1096	3	2
0662384L24	0662384L618	0662384L30	0662384L619	384	-	424	2	2 ①
06621056L24	06621056L618	06621056L30	06621056L619	1056	528	1096	3	2 ①
0663384L24	0663384L618	0663384L30	0663384L619	384	-	424	2	1 ②
06631056L24	06631056L618	06631056L30	06631056L619	1056	528	1096	3	1 ②

